

JVC

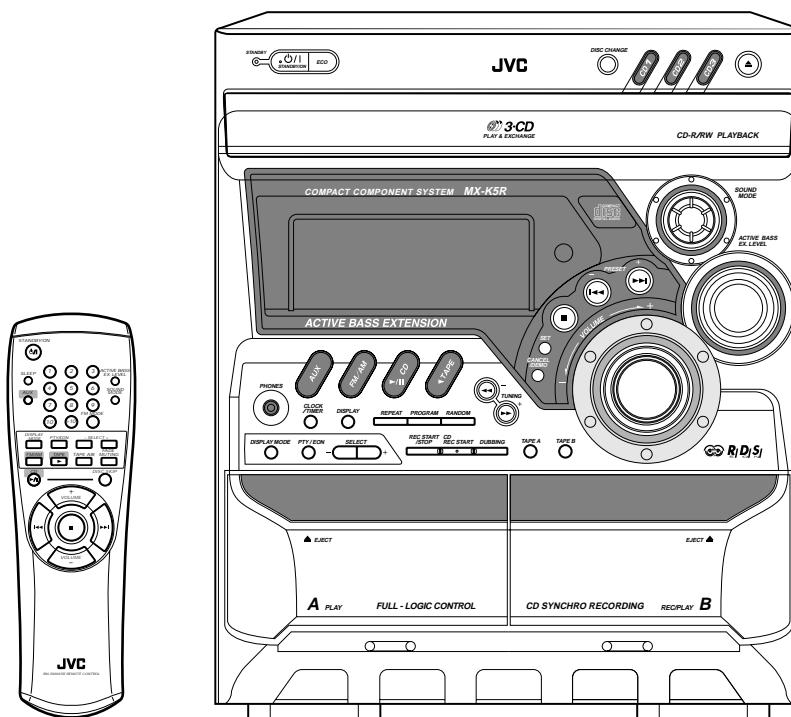

COMPACT COMPONENT SYSTEM KOMPAKT-KOMPONENTEN-SYSTEM SYSTEME DE COMPOSANTS COMPACT KOMPACTO KOMPONENTEN-SYSTEEM

CA-MXK5R



INSTRUCTIONS BEDIENUNGSANLEITUNG MANUEL D'INSTRUCTIONS GEBRUIKSAANWIJZING

For Customer Use:

Enter below the Model No. and Serial No. which are located either on the rear, bottom or side of the cabinet. Retain this information for future reference.

Model No. _____

Serial No. _____

LVT0689-010B

[E]

Warnung, Achtung und sonstige Hinweise / Mises en garde, précautions et indications diverses / Waarschuwingen, voorzorgen en andere mededelingen

Achtung — Netzschalter O/I !

Ziehen Sie den Netzstecker ab, um die Stromversorgung vollständig auszuschalten (die Leuchte STANDBY/ON schaltet sich aus).

Die Stromversorgung wird unabhängig davon, in welcher Stellung sich der Netzschalter O/I befindet, nicht unterbrochen.

- Wenn sich die Anlage im Bereitschaftsbetrieb befindet, leuchtet die Anzeigeleuchte STANDBY/ON rot.
- Wenn die Anlage eingeschaltet ist, leuchtet die Anzeigeleuchte STANDBY/ON grün.

Die Stromversorgung kann per Fernsteuerung ein- und ausgeschaltet werden.

Attention — Commutateur O/I !

Déconnectez la prise d'alimentation secteur pour mettre l'appareil complètement hors tension (le témoin STANDBY/ON s'éteint).

L'interrupteur O/I , sur n'importe quelle position, ne peut pas déconnecter l'appareil du secteur.

- Quand l'appareil est en mode de veille, le témoin STANDBY/ON est allumé en rouge.
- Quand l'appareil est sous tension, le témoin STANDBY/ON est allumé en vert.

L'alimentation peut être télécommandée.

Waarschuwing — O/I toets!

Verwijder de stekker uit het stopcontact om de stroomtoevoer helemaal uit te schakelen (het lampje STANDBY/ON gaat uit).

Met de toets O/I is het niet mogelijk om de stroomtoevoer naar de eenheid helemaal uit te schakelen. U moet hiertoe de stekker uit het stopcontact verwijderen.

- Als de eenheid standby staat, is het lampje STANDBY/ON rood van kleur.
- Als de eenheid is ingeschakeld, is het lampje STANDBY/ON groen van kleur.

De stroomtoevoer kan met behulp van de afstandsbediening worden geregeld.

ACHTUNG

Zur Verhinderung von elektrischen Schlägen, Brandgefahr, usw:

1. Keine Schrauben lösen oder Abdeckungen entfernen und das Gehäuse nicht öffnen.
2. Dieses Gerät weder Regen noch Feuchtigkeit aussetzen.

ATTENTION

Afin d'éviter tout risque d'électrocution, d'incendie, etc.:

1. Ne pas enlever les vis ni les panneaux et ne pas ouvrir le coffret de l'appareil.
2. Ne pas exposer l'appareil à la pluie ni à l'humidité.

VOORZICHTIG

Ter vermindering van gevaar voor brand, elektrische schokken, enz.:

1. Verwijder geen schroeven, panelen of de behuizing.
2. Stel het toestel niet bloot aan regen of vocht.

ACHTUNG

- Blockieren Sie keine Belüftungsschlitze oder -bohrungen.
(Wenn die Belüftungsöffnungen oder -löcher durch eine Zeitung oder ein Tuch etc. blockiert werden, kann die entstehende Hitze nicht abgeführt werden.)
- Stellen Sie keine offenen Flammen, beispielsweise angezündete Kerzen, auf das Gerät.
- Wenn Sie Batterien entsorgen, denken Sie an den Umweltschutz. Batterien müssen entsprechend den geltenden örtlichen Vorschriften oder Gesetzen entsorgt werden.
- Setzen Sie die Anlage nicht in einem Badezimmer oder an Orten ein, an denen Wasser verwendet wird. Stellen Sie auch keine Behälter, die mit Wasser oder anderen Flüssigkeiten gefüllt sind (beispielsweise Kosmetik- oder Medikamentenbehälter, Blumenvasen, Topfpflanzen, Tassen etc) auf diese Anlage.

ATTENTION

- Ne bloquez pas les orifices ou les trous de ventilation.
(Si les orifices ou les trous de ventilation sont bloqués par un journal un tissu, etc., la chaleur peut ne pas être évacuée correctement de l'appareil.)
- Ne placez aucune source de flamme nue, telle qu'une bougie, sur l'appareil.
- Lors de la mise au rebut des piles, veuillez prendre en considération les problèmes de l'environnement et suivre strictement les règles et les lois locales sur la mise au rebut des piles.
- N'utilisez pas cet appareil dans une salle de bain ou un autre endroit avec de l'eau. Ne placez aucun récipient contenant de l'eau (tel que des cosmétiques ou des médicaments, un vase de fleurs, un pot de fleurs, une tasse, etc.) sur cet appareil.

VOORZICHTIG

- Zorg dat u de ventilatieopeningen en -gaten niet afsluit.
(Als de ventilatieopeningen en -gaten worden afgesloten door bijvoorbeeld papier of een doek, kan er hitte in het apparaat worden opgebouwd.)
- Zet geen bronnen met open vuur, zoals brandende kaarsen, op het apparaat.
- Wees milieubewust en gooi lege batterijen niet bij het huishoudelijk afval. Lege batterijen dient u in te leveren met het KCA of bij een innamepunt voor batterijen.
- Gebruik dit apparaat niet in een badkamer of in andere natte ruimten.
Zet ook geen voorwerpen op het apparaat die zijn gevuld met water of andere vloeistoffen (zoals cosmetica, medicijnen, bloemenvazen, bloempotten, kopjes enz.).

Vorsicht: Ausreichende Belüftung

Zur Vermeidung von elektrischen Schlägen, Feuer und sonstigen Schäden sollte das Gerät unter folgenden Bedingungen aufgestellt werden:

- 1 Vorderseite:
Hindernisfrei und gut zugänglich.
- 2 Seiten- und Rückwände:
Hindernisfrei in allen gegebenen Abständen (s. Abbildung).
- 3 Unterseite:
Die Stellfläche muß absolut eben sein. Sorgen Sie für ausreichende Luftzufuhr durch Aufstellung auf einem Stand mit mindestens 10 cm Höhe.

Attention: Aération correcte

Pour prévenir tout risque de décharge électrique ou d'incendie et éviter toute détérioration, installez l'appareil de la manière suivante:

- 1 Avant:
Bien dégagé de tout objet.
- 2 Côtés/dessus/dessous:
Assurez-vous que rien ne bloque les espaces indiqués sur le schéma ci-dessous.
- 3 Dessous:
Posez l'appareil sur une surface plane et horizontale. Veillez à ce que sa ventilation correcte puisse se faire en le plaçant sur un support d'au moins dix centimètres de hauteur.

Voorzichtig: Goede ventilatie vereist

Om brand, elektrische schokken en beschadiging te voorkomen, moet u het toestel als volgt opstellen:

- 1 Voorkant:
Geen belemmeringen en voldoende ruimte.
- 2 Zijkanten/boven-/onderkant:
Geen belemmeringen plaatsen in de hieronder aangegeven zones.
- 3 Onderkant:
Op vlakke ondergrond plaatsen. Voldoende ventilatieruimte voorzien door het toestel op een onderstel met een hoogte van 10 cm of meer te plaatsen.

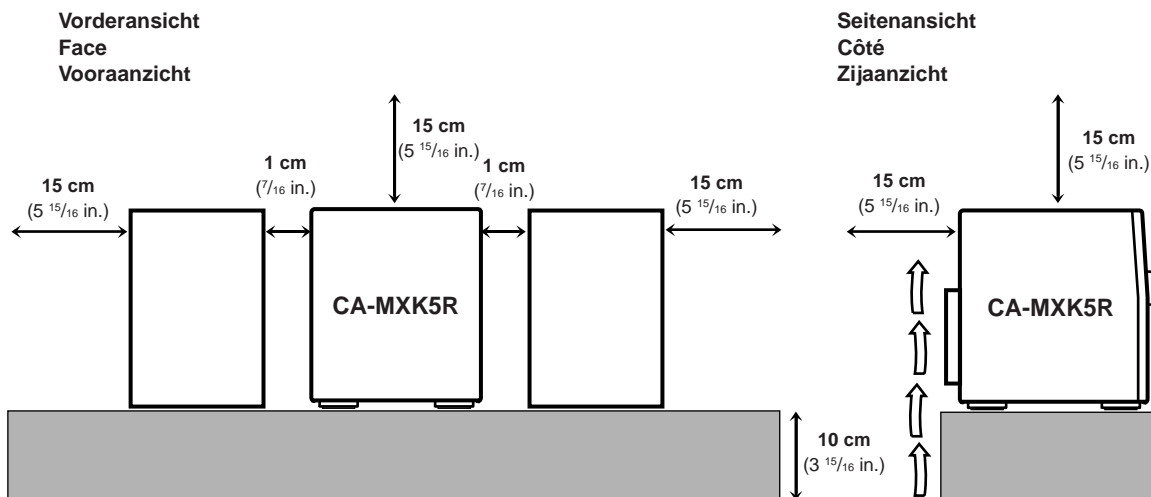

ANBRINGUNGSORTE FÜR LASER-PRODUKTE / REPRODUCTION DES ETIQUETTES / VERKLARING VAN DE LABELS

- | | |
|--|--|
| ① KLASSIFIKATIONSETIKETTE AN DER RÜCKSEITE | ② WARNETIKETTE IM GERÄTEINNEREN |
| ① ETIQUETTE DE CLASSIFICATION, PLACÉE A L'ARRIÈRE DU COFFRET | ② ETIQUETTE D'AVERTISSEMENT PLACÉE À L'INTERIEUR DE L'APPAREIL |
| ① KLASSIFIKATIELABEL, OP DE ACHTERZIJDE VAN HET APPARAAT | ② WAARSCHUWINGSLABEL, IN HET APPARAAT |

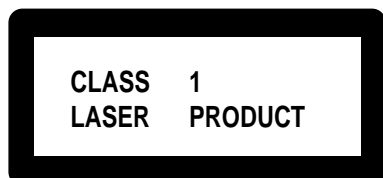

CAUTION: Invisible laser radiation when open and interlock failed or defeated. AVOID DIRECT EXPOSURE TO BEAM. (e)	WARNING: Osynlig laserstrålning när denna del är öppnad och spårren är urkopplad. Betrakta ej strålen. (s)	ADVARSEL: Usynlig laserstrålning ved åbning, når sikkerhedsafbrydere er ude af funktion. Undgå udsættelse for stråling (d)	VARO: Avattaessa ja suojalukitus ohitettaessa olet alttiina näkymättömälle lasersäteilylle. Älä katso säteeseen. (f)
--	---	---	---

1. LASER-PRODUKT DER KLASSE 1
2. **ACHTUNG:** Unsichtbare Laserstrahlung bei Öffnung und fehlerhafter oder beschädigter Spre. Direkten Kontakt mit dem Strahl vermeiden!
3. **ACHTUNG:** Das Gehäuse nicht öffnen. Das Gerät enthält keinerlei Teile, die vom Benutzer gewartet werden können. Überlassen Sie Wartungsarbeiten bitte qualifizierten Kundendienst-Fachleuten.

1. PRODUIT LASER CLASSE 1
2. **ATTENTION:** Radiation laser invisible quand l'appareil est ouvert ou que le verrouillage est en panne ou désactivé. Eviter une exposition directe au rayon.
3. **ATTENTION:** Ne pas ouvrir le couvercle du dessus. Il n'y a aucune pièce utilisable à l'intérieur. Laisser à un personnel qualifié le soin de réparer votre appareil.

1. KLAS 1 LASERPRODUKT
2. **VOORZICHTIG:** Onzichtbare laserstraling wanneer open en de beveiliging faalt of uitgeschakeld is. Voorkom het direkt blootstaan aan de straal.
3. **VOORZICHTIG:** De bovenkap niet openen. Binnenin het toestel bevinden zich geen door de gebruiker te repareren onderdelen: laat onderhoud over aan bekwaam vakpersoneel.

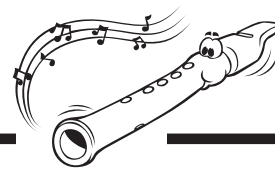

We danken u voor de aanschaf van een van onze JVC-producten. Lees deze gebruiksaanwijzing aandachtig en in zijn geheel door alvorens u deze eenheid gaat gebruiken. Alleen zo kunt u het beste uit uw apparatuur halen. Bewaar deze gebruiksaanwijzing zodat u deze in de toekomst kunt raadplegen.

Over deze gebruiksaanwijzing

Deze gebruiksaanwijzing is als volgt opgebouwd:

- In deze gebruiksaanwijzing wordt met name gesproken over de bediening van de eenheid met behulp van de toetsen en knoppen aan de voorzijde van de eenheid zelf. Het is echter in veel gevallen ook mogelijk de eenheid te bedienen met de toetsen van de afstandsbediening. Deze toetsen hebben in dat geval dezelfde namen of zijn met dezelfde tekens gemarkeerd als die op de eenheid.
Wanneer de bediening met de afstandsbediening afwijkt van de bediening op het paneel aan de voorzijde van de eenheid, wordt dit expliciet vermeld.
- De basisbediening en de bediening die voor veel functies hetzelfde is, worden op één plek in deze handleiding besproken en niet steeds opnieuw herhaald. We zullen u dus niet steeds vertellen hoe u de eenheid moet in- en uitschakelen, hoe u het volume regelt en hoe u bijvoorbeeld geluidseffecten kunt veranderen. Dit wordt allemaal uitgelegd in het hoofdstuk "Basisbediening" op pagina 9 en 10.
- In deze gebruiksaanwijzing komt u de volgende symbolen tegen:



Dit symbool staat voor een waarschuwing, bijvoorbeeld om een elektrische schok, brand of schade aan de eenheid te voorkomen. U ziet dit symbool ook staan bij alinea's waar u informatie kunt lezen over hoe u de best mogelijke prestaties met deze eenheid kunt bereiken.



Dit symbool staat voor tips en algemene informatie die de moeite waard zijn om te weten.

Voorzorgsmaatregelen

Installatie

- Plaats de ontvanger op een horizontaal oppervlak dat niet vochtig mag zijn of nat kan worden. De omgevingstemperatuur mag niet lager zijn dan -5°C en niet hoger worden dan 35°C .
- Plaats de eenheid op een locatie waar voldoende ventilatie kan plaatsvinden zodat zich geen hitte in de eenheid kan opbouwen.
- Zorg voor voldoende ruimte tussen de eenheid en een eventuele TV.
- Plaats de luidsprekers uit de buurt van de TV om te voorkomen dat deze de ontvangst van televisiesignalen negatief beïnvloeden.



Plaats de eenheid NIET in de buurt van een warmtebron of op een plaats waar deze wordt blootgesteld aan direct zonlicht, veel stof of trillingen.

Netspanningskabel

- Trek de netspanningskabel bij de stekker uit het stopcontact. Trek nooit aan het snoer zelf.



Raak de netspanningskabel niet met natte handen aan!

Condensatie van vocht

Onder de volgende omstandigheden kan er in de eenheid vocht op de lens neerslaan:

- Nadat de verwarming in de kamer is ingeschakeld
- In een vochtige kamer
- Wanneer de eenheid wordt verplaatst van een koude naar een warme omgeving

In de bovenstaande omstandigheden kan het voorkomen dat de eenheid niet wil functioneren. Laat de eenheid in dergelijke gevallen enkele uren aanstaan. Als het vocht is verdampt, moet u de stekker uit het stopcontact verwijderen en deze er daarna weer insteken.

Overige opmerkingen

- Mocht er een metalen voorwerp in de eenheid zijn gevallen of gestoken, haal dan onmiddellijk de stekker uit het stopcontact en waarschuw de dealer voordat u andere stappen onderneemt.
- Als u de eenheid voor een langere periode niet gaat gebruiken, is het raadzaam de stekker uit het stopcontact te verwijderen.



Schroef de eenheid NOOIT openen. In de eenheid bevinden zich geen onderdelen die door de gebruiker hoeven te worden onderhouden.

Mocht er iets misgaan, haal dan de stekker uit het stopcontact en neem contact op met uw dealer.

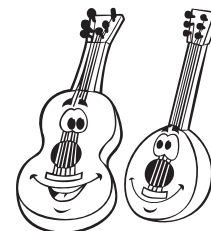

Plaats van de toetsen en knoppen	3	CD's afspelen	14
De voorzijde van de eenheid	3	CD's plaatsen	14
Afstandsbediening	5	Alle CD's helemaal afspelen (de functie Continuous Play)	14
Aan de slag	6	Basisbediening van de CD-speler	15
Uitpakken	6	De afspeelvolgorde van tracks programmeren (de functie Program Play)	15
Batterijen in de afstandsbediening plaatsen	6	Tracks in willekeurige volgorde afspelen (de functie Random Play)	16
Antennes aansluiten	6	Tracks of CD's herhaaldelijk afspelen (de functie Repeat Play)	16
Luidsprekers aansluiten	7	De CD-speler vergrendelen (de functie Tray Lock)	16
Andere apparatuur aansluiten	8	Cassettes afspelen	17
De demonstratie op de display annuleren	8	Een cassette afspelen	17
Basisbediening	9	Opnames maken	18
De stroom in- en uitschakelen	9	Opnames maken op een cassette in deck B	18
Stroombesparing tijdens standby met de ecologische modus (ECO-modus)	9	Hele cassette kopiëren (dubbing)	19
De klok instellen	9	Synchrone opnames maken (CD Synchro Recording)	19
Afspeelbronnen selecteren	9	Werken met de timers	20
Volume regelen	10	De Daily Timer instellen	20
Basgeluid versterken	10	De Recording Timer instellen	21
Geluidsmodi selecteren	10	De Sleep Timer instellen	22
Luisteren naar FM-, MW- en LW-uitzendingen	11	Prioriteiten van de timers	22
Afstemmen op een station	11	Onderhoud	23
Voorkeurzenders instellen	11	Problemen oplossen	24
Afstemmen op een voorkeurzender	11	Aanvullende informatie	25
FM-stations met RDS ontvangen	12	Specificaties	26
De RDS-informatie wijzigen	12		
Zoeken naar programma's met behulp van PTY-codes (de functie PTY Search)	12		
Tijdelijk naar verkeersinformatie overschakelen	13		

Plaats van de toetsen en knoppen

Dit zijn de toetsen en knoppen die u op de eenheid aantreft.

De voorzijde van de eenheid

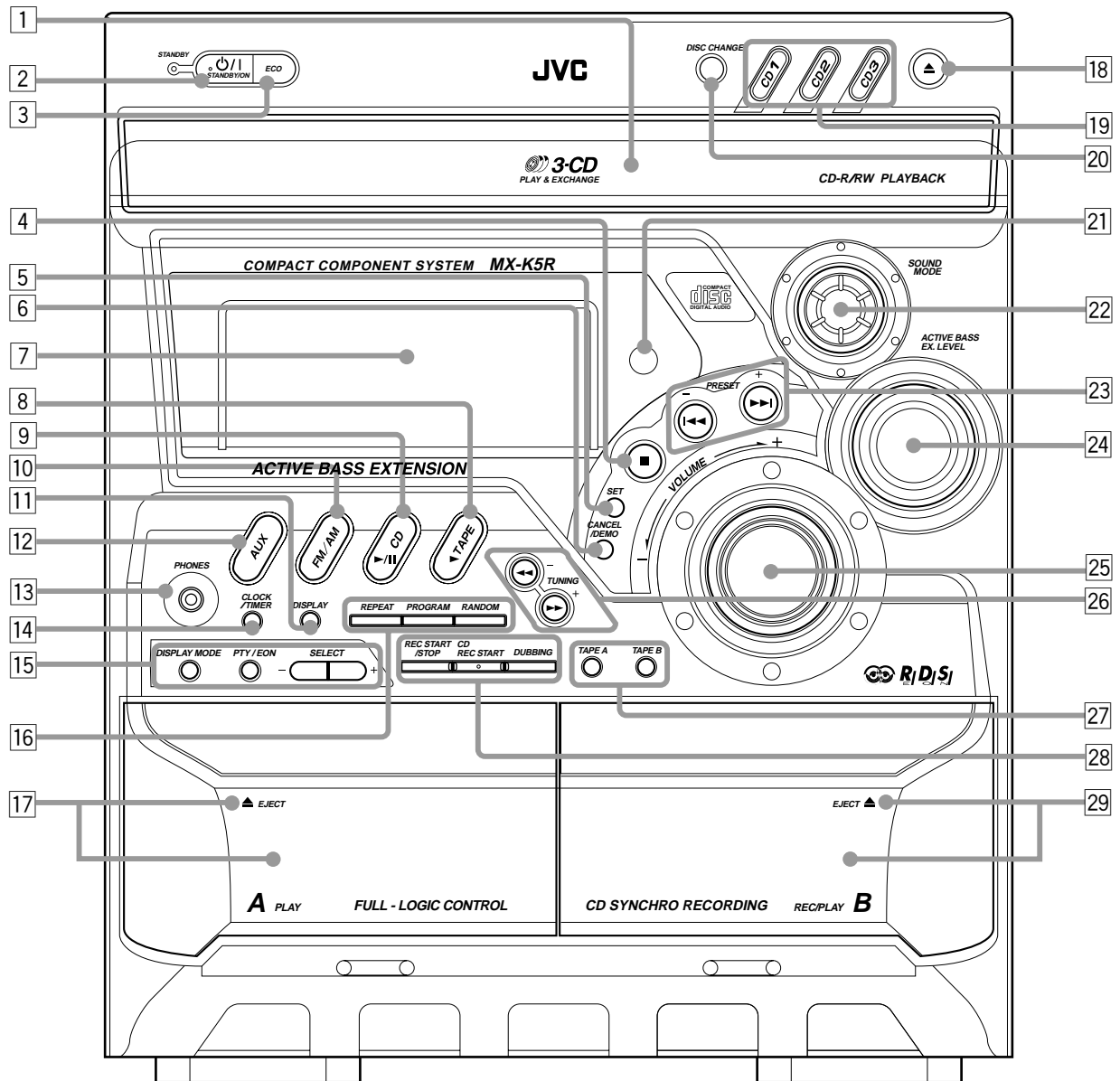

Nederlands

Weergavevenster van de display

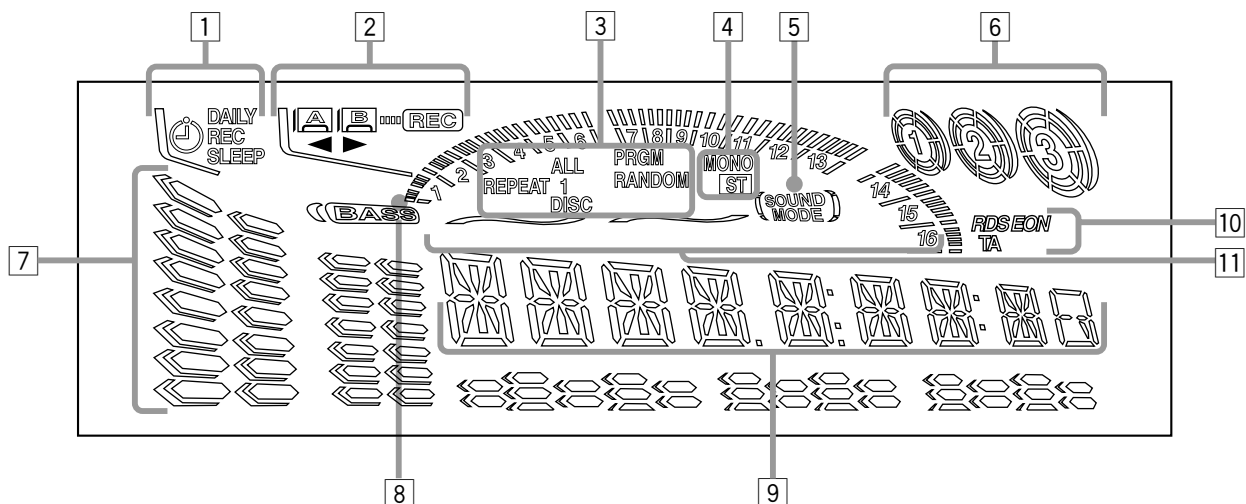

De getallen tussen haakjes verwijzen naar de pagina's in deze handleiding waar u meer informatie over de desbetreffende knop of toets aantreft.

De voorzijde van de eenheid

- 1 Carrousel
- 2 De toets / STANDBY/ON en het lampje STANDBY (9)
- 3 De toets ECO (9)
- 4 De toets (stop) (14 – 19)
- 5 De toets SET (9, 11, 15, 20 – 22)
- 6 De toets CANCEL (9, 16, 21, 22)
De toets DEMO (8)
- 7 Weergavevenster van de display
- 8 De toets TAPE en bijbehorend lampje (9, 17, 19)
Als u op deze toets drukt, wordt de eenheid tevens ingeschakeld.
- 9 De toets CD (play/pause) en bijbehorend lampje (9, 14 – 16)
Als u op deze toets drukt, wordt de eenheid tevens ingeschakeld.
- 10 De toets FM/AM en bijbehorend lampje (9, 11)
Als u op deze toets drukt, wordt de eenheid tevens ingeschakeld.
- 11 De toets DISPLAY (9)
- 12 De toets AUX en bijbehorend lampje (9)
Als u op deze toets drukt, wordt de eenheid tevens ingeschakeld.
- 13 De uitgang PHONES (10)
- 14 De toets CLOCK/TIMER (9, 20 – 22)
- 15 De RDS-bedieningstoetsen (12)
• DISPLAY MODE, PTY/EON en SELECT + / –
- 16 De toets REPEAT (16)
De toets PROGRAM (15)
De toets RANDOM (16)
- 17 Deck A (cassettecompartiment) (17, 19)
• Als u op de toets EJECT drukt, wordt het compartiment geopend.
- 18 De toets (carrousel openen/sluiten) (14 – 16)
Als u op deze toets drukt, wordt de eenheid tevens ingeschakeld.
- 19 De CD-nummertoeetsen en bijbehorende lampjes (CD1, CD2 en CD3) (14, 15, 19)
Als u op een van deze toets en drukt, wordt de eenheid tevens ingeschakeld.
- 20 De toets DISC CHANGE (14, 15)
- 21 De sensor voor de afstandsbediening

- 22 De knop SOUND MODE (10)
- 23 De PRESET + / – toetsen (11)
De / toetsen (achteruit/vooruit zoeken) (9, 15, 20 – 22)
- 24 De knop ACTIVE BASS EX. LEVEL (10)
- 25 De knop VOLUME (10)
- 26 De TUNING + / – toetsen (11)
 / toetsen (snel terugspoelen/snel vooruit spoelen) (15, 17)
- 27 De toets TAPE A (17)
De toets TAPE B (17)
- 28 De toets REC START/STOP (18)
De toets CD REC START (19)
De toets DUBBING (19)
- 29 Deck B (Cassettecompartiment) (17 – 19)
• Als u op de toets EJECT drukt, wordt het compartiment geopend.

Weergavevenster van de display

- 1 De indicators voor de timers
• De indicators DAILY (dagelijks), REC (opnemen) SLEEP (slaapstand) en (timer)
- 2 De indicators voor de werking van het cassettedeck
• De indicators A/B (actieve cassettedeck), REC (opnemen) en (richting van de cassette)
- 3 De indicators voor de afspeelmodus van de CD-speler
• De indicators REPEAT (1, 1 DISC, ALL DISC), PRGM (programma) en RANDOM (willekeurige volgorde)
- 4 De indicators voor de tuner
• De indicators MONO en ST (stereo)
- 5 De indicator SOUND MODE
- 6 CD-indicators
- 7 Indicators voor volumeniveau, niveau van het basgeluid, en geluidsmoduspatroon
- 8 De indicator BASS en de bijbehorende niveau
- 9 Hoofddeel van het display
• Geeft o.a. de naam van de afspeelbron en frequentie aan.
- 10 De indicators voor de RDS-bedienings
• De indicators RDS, EON en TA
- 11 De indicators voor de CD-track



Afstandsbediening

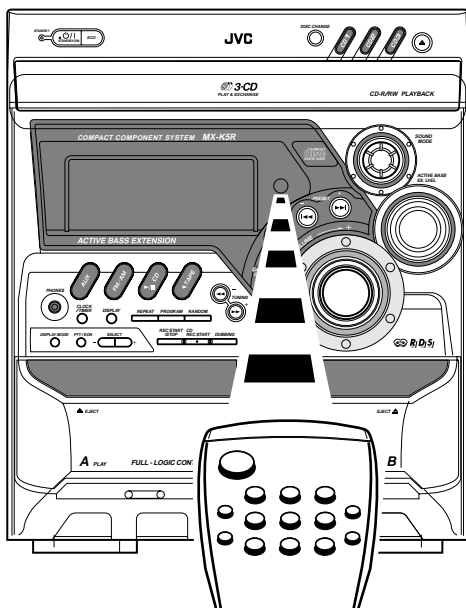
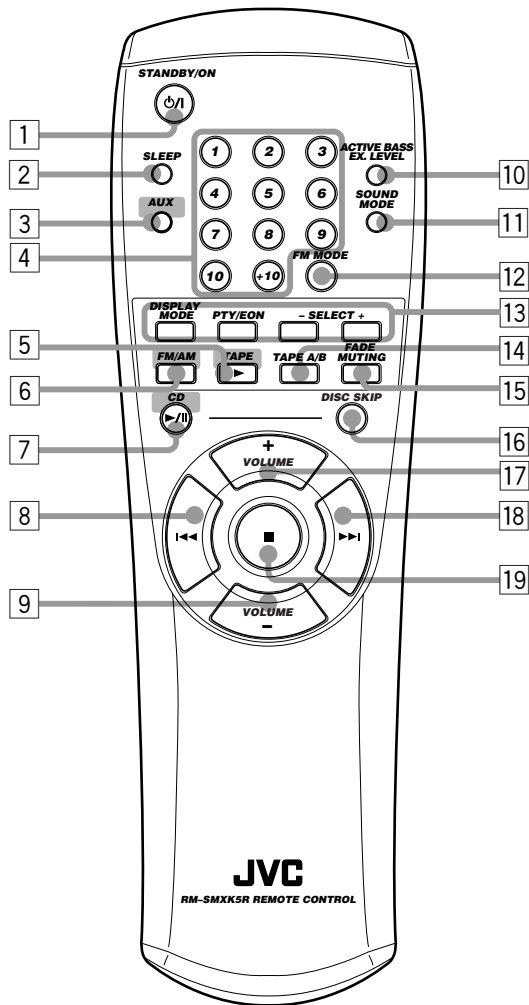

Richt de afstandsbediening bij gebruik altijd op de sensor die zich aan de voorzijde van de eenheid bevindt.

Afstandsbediening

- 1 De toets STANDBY/ON (9)
- 2 De toets SLEEP (22)
- 3 De toets AUX (9)
Als u op deze toets drukt, wordt de eenheid tevens ingeschakeld.
- 4 De cijfertoetsen (11, 15)
- 5 De toets TAPE (9, 17)
Als u op deze toets drukt, wordt de eenheid tevens ingeschakeld.
- 6 De toets FM/AM (9, 11)
Als u op deze toets drukt, wordt de eenheid tevens ingeschakeld.
- 7 De toets CD (9, 14 – 16)
Als u op deze toets drukt, wordt de eenheid tevens ingeschakeld.
- 8 De toets (snel terugspoelen/achteruit zoeken) (11, 15, 17)
- 9 De toets VOLUME – (10)
- 10 De toets ACTIVE BASS EX. LEVEL (10)
- 11 De toets SOUND MODE (10)
- 12 De toets FM MODE (11)
- 13 De toets RDS bedieningstoetsen (12)
 - DISPLAY MODE, PTY/EON en SELECT + / –
- 14 De toets TAPE A/B (17)
- 15 De toets FADE MUTING (10)
- 16 De toets DISC SKIP (14)
- 17 De toets VOLUME + (10)
- 18 De toets (snel vooruit spoelen/vooruit zoeken) (11, 15, 17)
- 19 De toets (stop) (14 – 19)

Uitpakken

Controleer nadat u uw aankoop hebt uitgepakt eerst of alle benodigde accessoires aanwezig zijn.
Het getal tussen haakjes geeft aan om hoeveel toebehoren het moet gaan:

- AM (MW/LW) -raamantenne voor middengolf en lange golf (1)
- FM-antenne (1)
- Afstandsbediening (1)
- Batterijen (2)

Mochten er onderdelen ontbreken, neemt u dan contact op met uw leverancier.

Batterijen in de afstandsbediening plaatsen

Zorg er bij het plaatsen van de batterijen (UM-4/AAA/IEC R03) in de afstandsbediening voor dat de polen van de batterijen (+ en -) overeenkomen met de markeringen voor de polen op het batterijvakje.

Als u de eenheid niet meer met behulp van de afstandsbediening kunt bedienen, moet u beide batterijen tegelijkertijd vervangen door nieuwe.

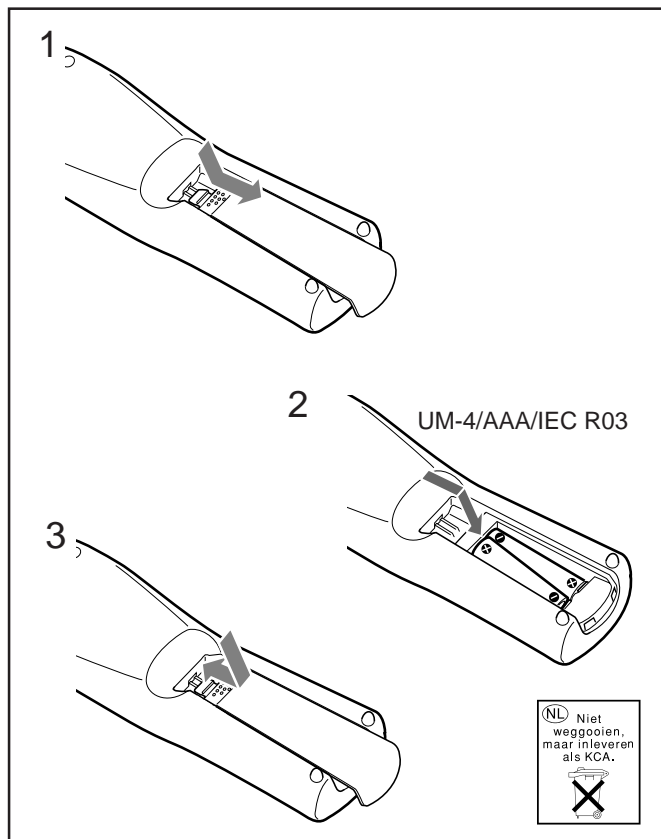

- Gebruik **GEEN** oude batterij in combinatie met een nieuwe.
- Gebruik **GEEN** verschillende soorten batterijen door elkaar.
- Stel batterijen **NIET** bloot aan hitte of open vuur.
- Laat **GEEN** batterijen in het batterijvakje achter als u van plan bent de afstandsbediening een lange tijd niet te gebruiken.
U loopt anders het risico dat de batterijen gaan lekken en dat het batterijvakje beschadigd wordt.

Antennes aansluiten

FM-antenne

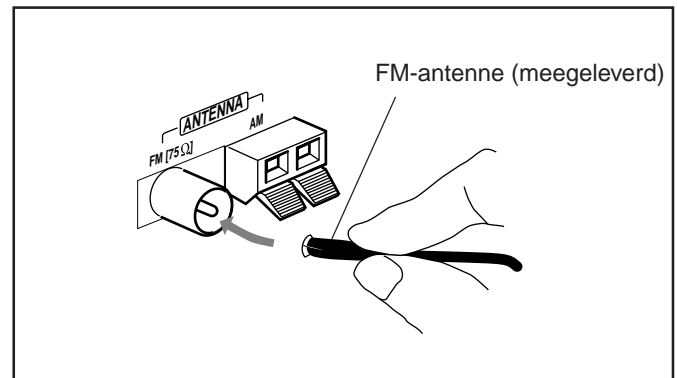

- 1 Sluit de FM-antenne aan op de coaxiale uitgang met de markering FM [75 Ω].
- 2 Streck de draadantenne uit.
- 3 Hang de antenne op in een positie die de beste ontvangst geeft.



Over de meegeleverde FM-antenne

De FM-antenne die bij deze eenheid wordt meegeleverd, kan als tijdelijke antenne dienst doen. Als de ontvangst te wensen overlaat, raden we u het gebruik van een FM-buitenantenne aan.

Een FM-buitenantenne aansluiten

Koppel alvorens de FM-buitenantenne aan te sluiten eerst de draadantenne af.

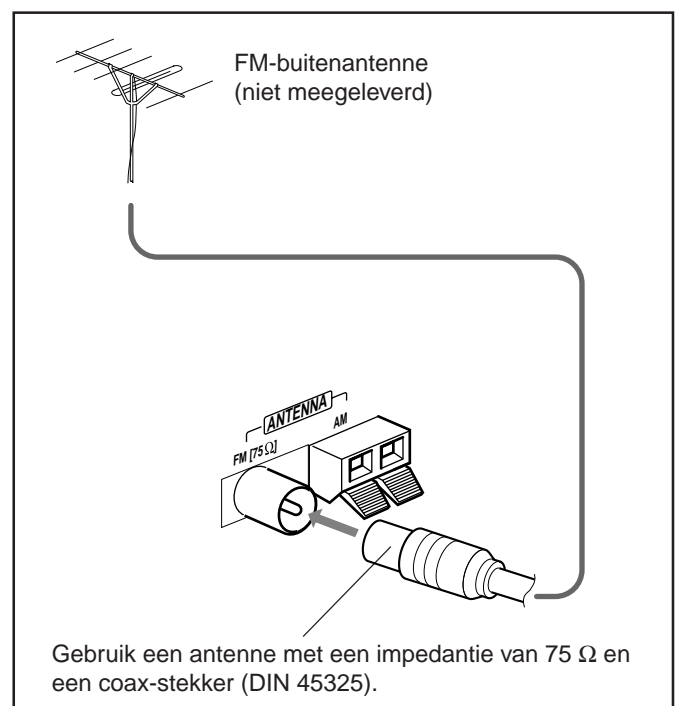

AM-antenne

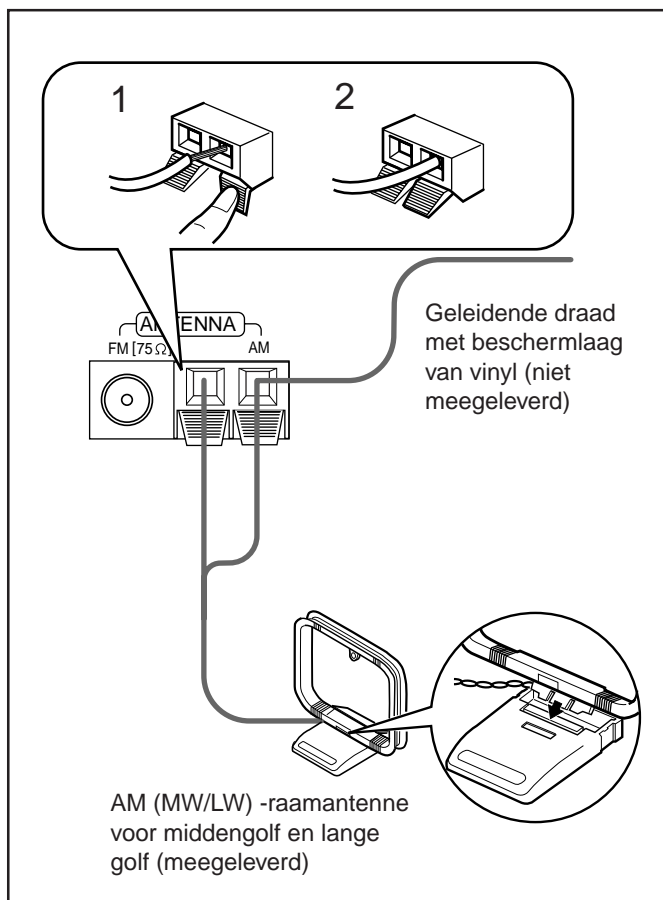

- 1 Druk de klemmen van de uitgangen met de markering AM naar beneden. U vindt deze uitgangen aan de achterzijde van deze eenheid.
- 2 Sluit de AM (MW/LW) -raamantenne volgens de afbeelding aan op de uitgangen met de markering AM.
- 3 Laat de klemsluiting los.
- 4 Draai de AM (MW/LW) -raamantenne tot de best mogelijke ontvangst is verkregen.

Een AM (MW/LW) -buitenantenne aansluiten

Indien de ontvangst te wensen overlaat, is het raadzaam om een enkele draad met een bescherm laag van vinyl op de uitgang AM aan te sluiten en deze horizontaal op te hangen. (De AM (MW/LW) -raamantenne moet aangesloten blijven.)



Voor een betere ontvangst van FM-, MW- en LW-zenders

- Controleer of de antenndraden niet per ongeluk in contact staan met andere aansluitpunten, draden of uitgangen.
- Houd de antennekabel uit de buurt van metalen voorwerpen, netspanningskabels en elektrische apparatuur.

Luidsprekers aansluiten

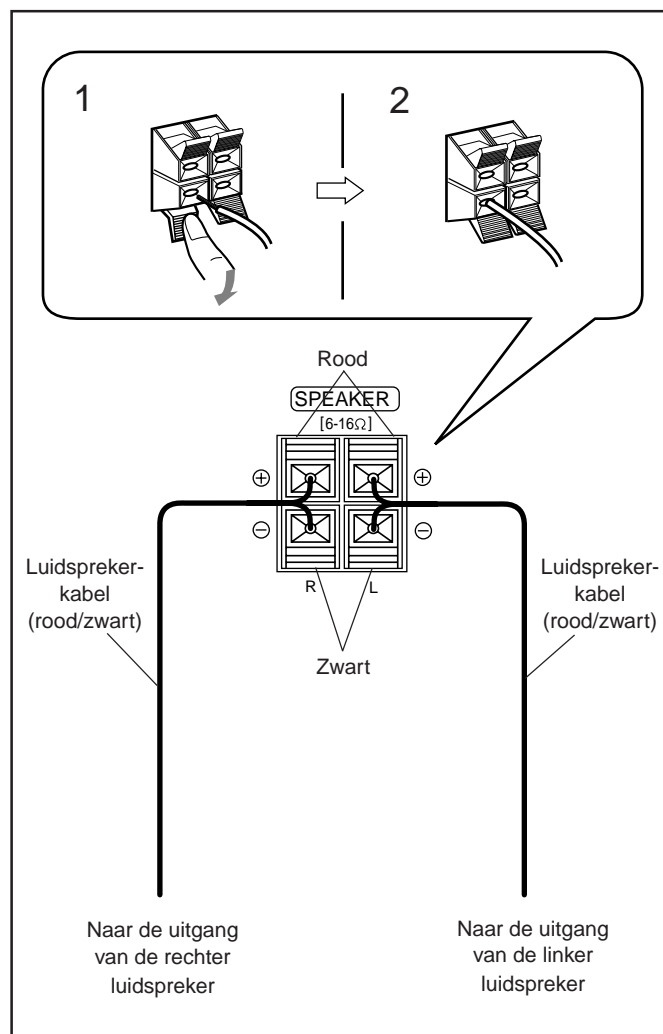

- 1 Druk de klemmen van de uitgangen voor de luidsprekerkabels naar beneden. U vindt deze uitgangen aan de achterzijde van deze eenheid.
- 2 Plaats het uiteinde van de luidsprekerkabel in de uitgang.
Let op de polariteit van de uitgangen; Rood (+) op rood (+) en zwart (-) op zwart (-).
- 3 Laat de klemsluiting los.

BELANGRIJK: Gebruik alleen luidsprekers met dezelfde impedantie als de impedantie die op de achterkant van de eenheid bij de klemsluitingen voor de luidsprekers staat aangegeven.



Andere apparatuur aansluiten

Op deze eenheid kan zowel analoge als digitale apparatuur worden aangesloten.



- Sluit GEEN apparatuur aan zolang de stroom van de eenheid niet is uitgeschakeld.
- Schakel GEEN apparatuur in zolang nog niet alle verbindingen tot stand zijn gebracht.

Een analogo apparaat aansluiten

Zorg ervoor dat de geluidskabels en stekkers aan de achterkant van de eenheid zijn voorzien van een kleurcode: witte stekkers en uitgangen zijn voor geluidssignalen links, rode stekkers en uitgangen zijn voor geluidssignalen rechts.

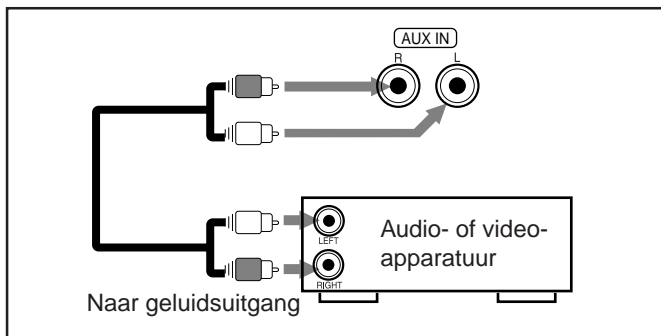

Als u andere apparatuur via deze eenheid wilt afspelen, moet u de geluidskabels aansluiten op de geluidsuitgangen van het andere apparaat en de ingang met de aanduiding AUX IN op dit apparaat (de benodigde geluidskabels zijn niet meegeleverd).

Geluidsapparatuur met een optische digitale uitgang aansluiten

Het is mogelijk om het geluid van een CD op een aangesloten digitaal apparaat op te nemen.

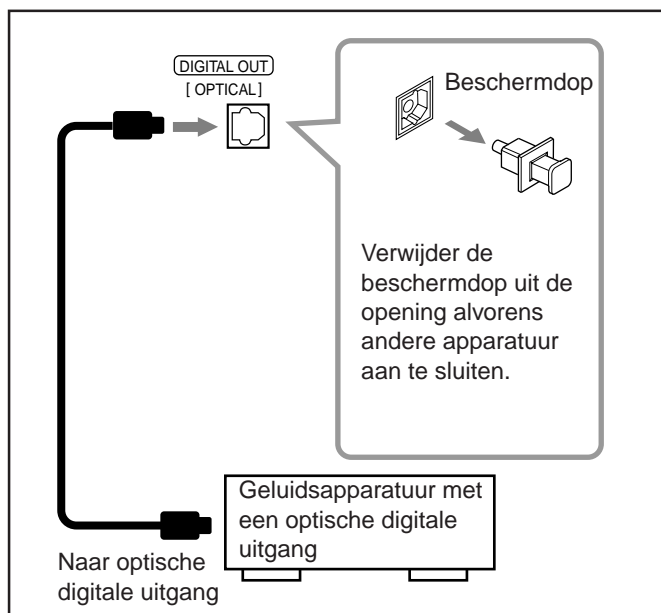

Als u een digitaal apparaat op deze eenheid wilt aansluiten, moet u de optische digitale kabel (niet meegeleverd) aansluiten op de optisch digitale uitgang van het optisch digitale apparaat en de ingang met de aanduiding DIGITAL OUT [OPTICAL] op deze eenheid.

Als u alle aansluitingen tot stand hebt gebracht, kunt u eindelijk de stekker van de netspanningskabel van de eenheid in het stopcontact steken!

De demonstratie op de display annuleren

Zodra u de stekker in het stopcontact steekt, wordt de demonstratie op de display van de eenheid gestart.

ALLEEN op de eenheid:

Druk als u de demonstratie op de display wilt stoppen, op de toets DEMO.



Als u op een andere toets drukt

De demonstratie wordt tijdelijk onderbroken. De demonstratie gaat automatisch verder (als u gedurende 2 minuten niets bedient) tenzij u de demonstratie alsnog annuleert door op de toets DEMO te drukken.

De demonstratie handmatig starten

Druk nogmaals op de toets DEMO en houd deze gedurende minimaal 2 seconden ingedrukt.

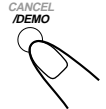

Basisbediening

De stroom in- en uitschakelen

Druk als u de stroom wilt inschakelen op de toets /STANDBY/ON zodat het lampje STANDBY uitgaat.

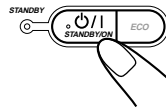

WELCOME

Druk als u de eenheid wilt uitschakelen (in standby zetten) nogmaals op de toets /STANDBY/ON zodat het lampje STANDBY aangaat.

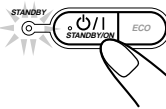

GOOD BYE

Er wordt altijd enige stroom verbruikt, ook als de eenheid in standby staat.

Als u de stroomtoevoer helemaal wilt uitschakelen, moet u de stekker uit het stopcontact trekken.



Als u de stekker uit het stopcontact verwijderd of er zich een stroomstoring voordoet

De klok wordt ingesteld op “--:--” en na enkele dagen zonder stroom worden de ingestelde voorkeuzender uit het geheugen gewist (zie pagina 11).

Stroombesparing tijdens standby met de ecologische modus (ECO-modus)

Er kan alleen stroom worden bespaard als u de eenheid uitschakelt of in standby zet.

Druk als u de ECO-modus wilt gebruiken op de toets ECO terwijl de eenheid is uitgeschakeld (in standby zetten).

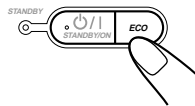

De verlichting (inclusief de demonstratie) verdwijnt van de display.

Druk als u de ECO-modus wilt uitschakelen nogmaals op de toets ECO.

De verlichting van de display gaat weer aan.



Over de ECO-modus

Als de ECO-modus is geactiveerd, wordt de demonstratie tijdelijk geannuleerd.

De klok instellen

Alvorens verder te gaan met de bediening van de eenheid is het raadzaam eerst de ingebouwde klok in te stellen. De klok kan worden ingesteld zowel wanneer de eenheid aanstaat als wanneer deze in standby staat.

ALLEEN op de eenheid:

1 Druk op de toets CLOCK/TIMER.

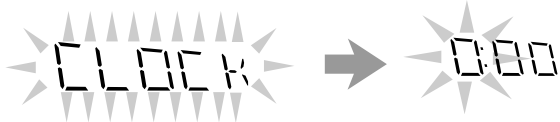

De cijferpositie voor hele uren op de display begint te knipperen.

2 Druk op de toets  of de toets  om het uur te kiezen en druk nadat u uw keuze hebt gemaakt op de toets SET om uw keuze in te stellen.



- Als u het uur wilt wijzigen nadat u op de toets SET hebt gedrukt, moet u op de toets CANCEL drukken om uw keuze te annuleren. De cijferpositie voor hele uren begint opnieuw te knipperen.

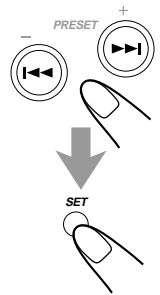

3 Druk op de toets  of de toets  om de minuten aan te passen en druk op SET.

CLOCK OK

De tijd controleren die de klok aangeeft

Druk tijdens het afspelen van een bron op de toets DISPLAY.

- Elke keer wanneer u op deze toets drukt, wordt beurtelings de naam van de afspeelbron en de tijd weergegeven.

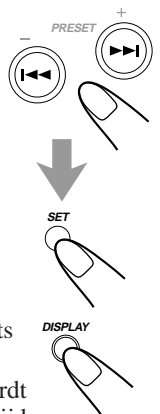

De klok opnieuw aanpassen

Als u de klok al eerder hebt aangepast, moet u net zo vaak op de toets CLOCK/TIMER drukken tot de vermelding “CLOCK” is geselecteerd.

- Elke keer wanneer u op deze toets drukt, wordt er een andere instelling voor de klok weergegeven, en wel in deze volgorde:

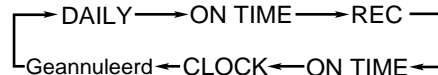

Als er zich een stroomstoring voordoet

De klok verliest zijn instelling en wordt ingesteld op “--:--”. U dient de klok opnieuw in te stellen.

Afspeelbronnen selecteren

Druk als u naar een FM-, MW(middengolf)- en LW(lange golf)-zender wilt luisteren op de toets FM/AM. (Zie pagina 11).

Druk als u een CD wilt beluisteren op de toets CD /II. (Zie pagina 14 – 16).

Druk als u een cassette wilt afspelen op de toets TAPE . (Zie pagina 17).

Druk als u een extern apparaat als afspeelbron wilt selecteren op de toets AUX.

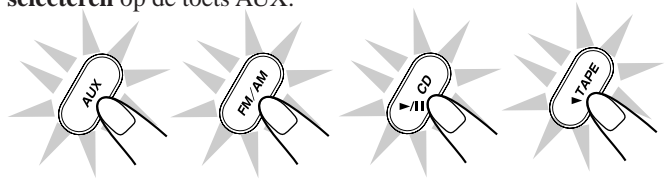

Als u op de afspeltoets van een bron drukt (bijvoorbeeld het apparaat dat is aangesloten op de uitgang AUX, of op de toets FM/AM, CD /II en TAPE ), wordt de eenheid automatisch ingeschakeld (en de eenheid begint met het afspelen van de geselecteerde bron als deze daarop is voorbereid. Deze voorziening wordt COMPU PLAY CONTROL genoemd).

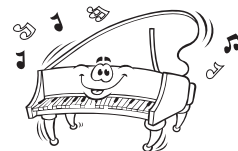

Volume regelen

Het volume is alleen aan te passen wanneer de eenheid is ingeschakeld.

Draai de knop VOLUME met de wijzers van de klok mee als u de geluidsterkte wilt vergroten, draai deze knop tegen de wijzers van de klok in als u de geluidsterkte wilt verkleinen.

- Het volumeniveau kan in 32 stappen worden aangepast (VOL MIN, VOL 1 — VOL 30 en VOL MAX).

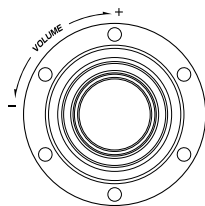

VOL 15

Als u gebruik maakt van de afstandsbediening moet u op de toets VOLUME + drukken om de geluidsterkte te vergroten en op de toets VOLUME - om de geluidsterkte te verkleinen.



Persoonlijk luistergenot

Sluit voor persoonlijk luistergenot een hoofdtelefoon aan op de uitgang met de markering PHONES. Zodra u hierop een hoofdtelefoon aansluit, wordt er geen geluid meer via de luidsprekers ten gehore gebracht. Draai het volume eerst terug alvorens de hoofdtelefoon aan te sluiten of op uw hoofd te zetten.



Schakel de eenheid NIET uit (of in standby) bij een hoge geluidsterkte. De plotselinge geluidsexplosie die zich de volgende keer bij het inschakelen van de eenheid kan voordoen, kan de luidsprekers van de hoofdtelefoon en uw oren beschadigen. ONTHOUD dat u de geluidsterkte niet kunt aanpassen wanneer de eenheid in standby staat.

De geluidsterkte tijdelijk laten afnemen

Druk op de afstandsbediening op de toets FADE MUTING.

De geluidsterkte neemt langzaam af tot het niveau "VOL MIN".

U herstelt het geluidsniveau weer, als u nogmaals op deze toets drukt.



Basgeluid versterken

Deze functie geldt alleen voor het afspelen van geluid en heeft geen invloed op opnames die u maakt.

Met de ACTIVE BASS EX. LEVEL-knop op deze eenheid kunt u de volle rijkdom van het basgeluid behouden wanneer u bij een laag volume naar een afspelbron luistert.

Draai de ACTIVE BASS EX. LEVEL-knop met de wijzers van de klok mee om het basgeluid te versterken of tegen de wijzers van de klok in om het af te zwakken.

- Het niveau van het basgeluid kan in drie stappen worden gewijzigd (LOW, MID, HIGH).

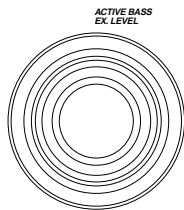

De indicator BASS gaat aan als de actieve basuitbreiding wordt ingeschakeld.

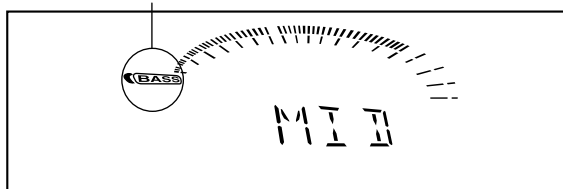

Druk als u de afstandsbediening gebruikt op de toets ACTIVE BASS EX. LEVEL om het niveau van het basgeluid aan te passen. Het niveau van de actieve basuitbreiding wordt nu als volgt gewijzigd: LOW → MID → HIGH → OFF → (terug naar het begin).

Draai als u de actieve basuitbreiding wilt annuleren de draaiknop tegen de wijzers van de klok in tot de vermelding "OFF" op de display wordt weergegeven.

Geluidsmodi selecteren

De geluidsmodi kunnen alleen worden toegepast op geluid dat wordt afgespeeld, niet bij het maken van opnames.

U kunt kiezen uit 6 standaard geluidsmodi (3 surround-modi en 3 SEA-modi. SEA staat voor Sound Effect Amplifier, oftewel geluidseffectversterking).

Als u een geluidsmodus wilt selecteren, drukt u op de toets SOUND MODE zodat het bijbehorende lampje op de display van de eenheid oplicht.

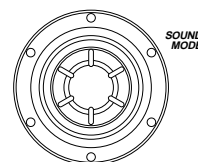

Tevens licht de indicator SOUND MODE op de display.



- Elk keer wanneer u op deze toets drukt, verschijnt er een andere geluidsmodus op de display en wel in deze volgorde:

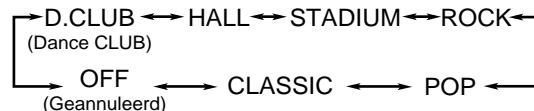

Surround-modi*:

- D. CLUB:** Deze modus vergroot de resonantie en het basgeluid.
- HALL:** Deze modus voegt diepte en glans aan het geluid toe.
- STADIUM:** Deze modus voegt helderheid toe en spreidt het geluid op een manier die aan een stadion doet denken.

SEA-modi (Sound Effect Amplifier):

- ROCK:** Deze modus versterkt de lage en hoge frequenties. Geschikt voor akoestische muziek.
- POP:** Geschikt voor vocale muziek.
- CLASSIC:** Geschikt voor klassieke muziek.
- OFF:** Hiermee schakelt u de geselecteerde geluidsmodus uit.

* Er worden surround-elementen aan de SEA-elementen toegevoegd zodat u in uw luisterruimte het gevoel krijgt er live bij te zijn. Als u een van deze modi kiest, gaat tevens de indicator SOUND MODE op de display aan en wel als volgt — **(SOUND MODE)**

Als een van de SEA-modi is geselecteerd (SEA-elementen zonder surround-elementen), gaat tevens de indicator SOUND MODE op de display aan en wel als volgt — **SOUND MODE**

Druk als u de afstandsbediening gebruikt op de toets SOUND MODE om de geluidsmodus te selecteren.

- Elk keer wanneer u op deze toets drukt, verschijnt er een andere geluidsmodus op de display en wel in deze volgorde:

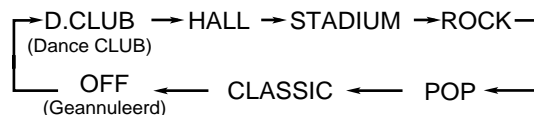

Luisteren naar FM-, MW- en LW-uitzendingen



Afstemmen op een station

1 Druk op de toets FM/AM.

De eenheid wordt automatisch ingeschakeld en stemt zichzelf af op het station waarop het eerder afgestemd stond (FM, MW of LW).

- Elke keer wanneer u op deze toets drukt, wordt er een andere omroepband geselecteerd: FM, MW of LW.

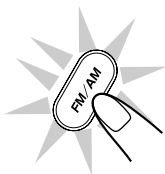

2 Zoek naar een station.

Op de eenheid:

Druk gedurende minimaal 1 seconde op de toets TUNING + of de toets TUNING - .

Op de afstandsbediening:

Druk gedurende minimaal 1 seconde op de toets ◀◀ of de toets ▶▶.

De eenheid gaat op zoek naar een station en stopt wanneer er een station wordt gevonden met een uitzendingsignaal dat sterk genoeg is.

Als het ontvangen programma in stereo wordt ontvangen, licht bovendien de indicator ST (stereo) op de display op.

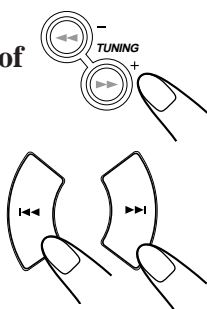

Als u het zoeken naar een station wilt afbreken, drukt u op de toets TUNING + of op TUNING - (of op de toets ◀◀ of op ▶▶ op de afstandsbediening).



Als u de toets TUNING + of TUNING - (of ◀◀ of ▶▶ op de afstandsbediening) kort en herhaaldelijk indrukt

De frequentie verandert stapsgewijs.

De FM-ontvangstmodus wijzigen

Als een stereo-uitzending van een FM-station moeilijk is te ontvangen of als er ruis is te horen, kunt u de ontvangst verbeteren door op de afstandsbediening op de toets FM MODE te drukken. De vermelding "MONO" verschijnt en de indicator MONO op de display en de ontvangstkwaliteit verbetert.



Als u het stereo-effect weer wilt inschakelen, drukt u nogmaals op de toets FM MODE zodat op de display de vermelding "STEREO" verschijnt en de indicator MONO op de display uitgaat.

Wanneer de ontvanger is ingesteld op de ontvangst van stereo-uitzendingen, zullen programma's die in stereo worden uitgezonden in stereo worden ontvangen.

Voorkeuzers instellen

Er kunnen maximaal 30 FM, 8 MW en 7 LW stations (zowel middengolf als lange golf) als voorkeuzer worden ingesteld.

Het kan voorkomen dat er in het geheugen van uw tuner al een of enkele voorkeuzers zijn ingesteld. Deze zijn tijdens een controle in de fabriek aangebracht en het betreft dus geen storing van de tuner. Volg de onderstaande procedure om de stations van uw eigen keuze als voorkeuzer in het geheugen op te nemen.

- Voor de onderstaande bewerking is een tijdslimiet van kracht. Als u de instelling annuleert nog voordat u de bewerking hebt voltooid, moet u opnieuw bij stap 1 beginnen.

ALLEEN op de eenheid:

1 Stem af op een station dat u als voorkeuzer wilt instellen.

- Zie de paragraaf "Afstemmen op een station" links.

FM 87.50

2 Druk op de toets SET.

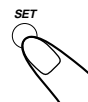

3 Druk op de toets PRESET + of PRESET - om een nummer voor de voorkeuzer te selecteren.

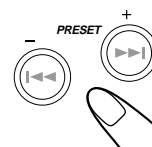

4 Druk nogmaals op de toets SET.

STORED



Het station waar u in stap 1 op hebt afgestemd, wordt nu onder het nummer dat u in stap 3 hebt geselecteerd als voorkeuzer in het geheugen opgeslagen.

- Als u een nummer aan een voorkeuzer toekent dat al aan een andere voorkeuzer is toegewezen, wordt die voorkeuzer uit het geheugen gewist.



Als u de stekker uit het stopcontact verwijdert of er zich een stroomstoring voordoet

De in het geheugen opgeslagen voorkeuzers gaan na enkele dagen verloren. Mocht deze situatie zich voordoen, dan moet u de voorkeuzers opnieuw instellen.

Afstemmen op een voorkeuzer

1 Druk op de toets FM/AM.

De eenheid wordt automatisch ingeschakeld en stemt zichzelf af op het station waarop het eerder afgestemd stond (FM, MW of LW).

- Elke keer wanneer u op deze toets drukt, wordt er een andere omroepband geselecteerd: FM, MW of LW.

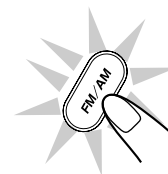

2 Selecteer een voorkeuzer.

Op de eenheid:

Druk op de toets PRESET + of PRESET - .

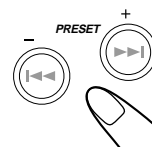

Met de afstandsbediening:

Druk op een van de cijfertoetsen.

Bijv.: Druk voor voorkeuzer 5 op de toets met het cijfer 5.

Druk voor voorkeuzer 15 op +10 en daarna op 5.

Druk voor voorkeuzer 20 op +10 en daarna op 10.

Druk voor voorkeuzer 25 tweemaal op +10 en daarna op 5.

Druk voor voorkeuzer 30 tweemaal op +10 en daarna op 10.

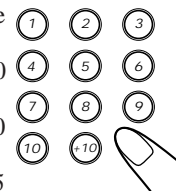

Met RDS kunnen FM-zenders een extra signaal meesturen met de gewone programmasignalen. De zenders sturen bijvoorbeeld de naam van de zenders, evenals informatie over het soort programma dat wordt uitgezonden, zoals sport of muziek, aan.

Wanneer u afstemt op een FM-zender die de RDS-service biedt, wordt de RDS-indicatie op de display verlicht.

Met dit apparaat kunt u de volgende soorten RDS-signalen ontvangen.

PS (Programmaservice):

Hiermee worden algemeen bekende zendernamen weergegeven.

CT (Kloktijd):

Geeft de tijd weer die het station uitzendt.

RT (Radiotekst):

Hiermee worden tekstberichten weergegeven die de zender verstuurt.

EON (Enhanced Other Networks):

Hiermee wordt informatie weergegeven over de soorten programma's die door andere RDS-zenders worden uitgezonden.



Meer informatie over RDS

- Bepaalde FM-, MW- en LW- zenders geen RDS-signalen uit.
- Verschillende FM RDS-zenders kunnen verschillende RDS-services aanbieden. Neem contact op met de plaatselijke radiozenders, als u meer informatie wilt over de RDS-services in uw omgeving.
- RDS functioneert mogelijk niet goed als de ontvangen zender de signalen niet goed uitzendt of als de signaalsterkte zwak is.

De RDS-informatie wijzigen

U kunt RDS-informatie op de display lezen terwijl u naar een FM-zender luistert.

Druk op de toets DISPLAY MODE.

- Telkens wanneer u op deze knop drukt, wordt de volgende informatie weergegeven:

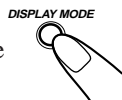

- * De tijd van de klok die op de display wordt weergegeven, is niet hetzelfde als de kloktijd (CT) die het station uitzendt.



Als een zender geen PS NAME-, CT- of RT-signalen uitzendt

wordt in de hoofddisplay "NO PS", "NO CT" of "NO RT" weergegeven.

Zoeken naar programma's met behulp van PTY-codes (de functie PTY Search)

Een van de voordelen van RDS is dat u een bepaald type programma kunt zoeken door de PTY-codes op te geven.

- Zie "Aanvullende informatie" op pagina 25 voor meer informatie over de PTY-codes.

Zoeken naar een programma aan de hand van de PTY-codes

DENK ERAAN dat u FM-stations die RDS-signalen uitzenden als voorkeurzenders dient in te stellen om de PTY-codes te kunnen gebruiken. Zie pagina 11 als u dit nog niet hebt gedaan.

- Voor de onderstaande bewerking is een tijdslimiet van kracht. Als u de instelling annuleert nog voordat u de bewerking hebt voltooid, moet u opnieuw bij stap 1 beginnen.

1 Druk op de toets PTY/EON.

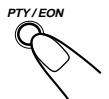

2 Druk op de toets SELECT + of SELECT - totdat de gewenste PTY-code op de display wordt weergegeven.

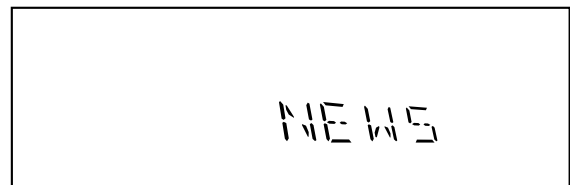
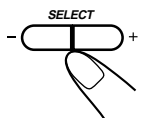

- Telkens wanneer u op deze knop drukt, wordt een van de volgende PTY-codes weergegeven:

NEWS ⇄ AFFAIRS ⇄ INFO ⇄ SPORT ⇄
 EDUCATE ⇄ DRAMA ⇄ CULTURE ⇄
 SCIENCE ⇄ VARIED ⇄ POP M ⇄ ROCK M ⇄
 M.O.R. M ⇄ LIGHT M ⇄ CLASSICS ⇄
 OTHER M ⇄ WEATHER ⇄ FINANCE ⇄
 CHILDREN ⇄ SOCIAL A ⇄ RELIGION ⇄
 PHONE IN ⇄ TRAVEL ⇄ LEISURE ⇄ JAZZ ⇄
 COUNTRY ⇄ NATIONAL ⇄ OLDIES ⇄
 FOLK M ⇄ DOCUMENT ⇄ (terug naar het begin)

3 Druk nogmaals op de toets PTY/EON.

De FM-voorkeurzenders worden samen met hun nummers op de display weergegeven.

Het apparaat zoekt in 30 geprogrammeerde FM-zenders, stopt zodra het door u geselecteerde programma wordt gevonden en stemt daarop af.

- Als er geen programma wordt gevonden, keert de eenheid terug naar het station dat als laatste werd ontvangen.

De zoekopdracht onderbreken

Druk tijdens het zoeken op de toets SELECT + of SELECT -.

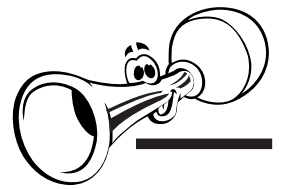

Tijdelijk naar verkeersinformatie overschakelen

Wanneer er EON-gegevens van FM RDS-stations worden ontvangen, kan de EON-functie ervoor zorgen dat de eenheid tijdelijk overschakelt naar verkeersinformatie die door een ander radiostation wordt uitgezonden.

- De EON-functie werkt alleen als u luistert naar een geprogrammeerde FM RDS-zender die EON-informatie uitzendt.
- De EON-indicatie licht op wanneer u een zender met EON-informatie ontvangt.

De EON-functie activeren:

VERGEET NIET dat u FM RDS-zenders moet programmeren om de EON-functie te kunnen gebruiken. Zie pagina 11 als u dit nog niet hebt gedaan.

1 Druk op de toets **PTY/EON** en houd deze ingedrukt.

Elke keer wanneer u op de toets **PTY/EON** drukt en deze ingedrukt houdt, verschijnen de vermeldingen "TA ON" en "TA OFF" beurtelings op de display.



TA ON ↔ TA OFF

TA ON: Tijdelijk overschakelen naar verkeersinformatie is ingeschakeld.

TA OFF: Tijdelijk overschakelen naar verkeersinformatie is uitgeschakeld.

Zo werkt de EON-functie:

SITUATIE 1

Als geen enkel station verkeersinformatie uitzendt

De eenheid speelt verder met het station dat is geselecteerd.



Wanneer er een station is dat verkeersinformatie uitzendt, zal de eenheid automatisch naar dat station overschakelen. De TA-indicator gaat knipperen.



Wanneer de verkeersinformatie is afgelopen, keert de eenheid terug naar het station waarop het eerder was afgestemd, maar de EON-functie blijft ingeschakeld.

SITUATIE 2

Als er een station is dat verkeersinformatie uitzendt

De eenheid stemt af op het desbetreffende programma. De TA-indicator gaat knipperen.



Wanneer de verkeersinformatie is afgelopen, keert de eenheid terug naar het station waarop het eerder was afgestemd, maar de EON-functie blijft ingeschakeld.

SITUATIE 3

Als het FM-station waar u naar luistert verkeersinformatie gaat uitzenden

De eenheid blijft afgestemd op het station en de TA-indicator gaat knipperen.



Als het programma is afgelopen, stopt de TA-indicator met knipperen maar blijft de EON-functie geactiveerd.



Meer informatie over de EON-functie

- EON-informatie van sommige zenders is mogelijk niet compatibel met dit apparaat. Als dat het geval is, werkt de EON-functie mogelijk niet goed.
- Wanneer u luistert naar een programma waarop met de EON-functie is afgestemd, wordt niet naar een andere zender overgeschakeld, ook al begint een andere zender een programma met dezelfde EON-informatie uit te zenden.
- De EON-functie wordt geannuleerd wanneer u de bron wijzigt in CD, TAPE of AUX; de functie wordt tijdelijk geannuleerd wanneer u de bron wijzigt in MW of LW.

Deze eenheid is ontworpen om de volgende soorten CD's af te spelen: audio-CD's, CD-R's en CD-RW's.

Veelvuldig gebruik van CD's met een afwijkende vorm (bijvoorbeeld hart- of stervormig in plaats van rond) kan de eenheid schade toebrengen.

Als u een CD-R of CD-RW afspeelt

Zelfgemaakte CD-R's (Recordable) en CD-RW's (Rewritable) kunnen alleen worden afgespeeld als de eindbewerking (*finalization*) heeft plaatsgevonden.

- U kunt uw originele CD-R's en CD-RW's afspelen waarop muziek in de originele CD-indeling is opgenomen (Afspelen is misschien niet mogelijk bij bepaalde, heel specifieke opnamekenmerken of -omstandigheden).
- Lees alvorens een CD-R's of CD-RW's af te spelen eerst de bij de disk meegeleverde instructies aandachtig door.
- Bepaalde CD-R's en CD-RW's kunnen mogelijk niet op deze eenheid worden afgespeeld vanwege een heel specifieke opnamemethode, vuil op beschadigingen op de disk of een vuiltje op de lens.
- Voor CD-RW's is soms een langere leestijd nodig. (Dit heeft te maken met het feit dat de weerkaatsing van CD-RW's minder is dan van CD's).

CD's plaatsen

1 Druk op de toets ▲.

De eenheid schakelt zichzelf automatisch in en de carrousel komt naar buiten geschoven.



2 Leg een of twee CD's van uw keuze met het label naar boven in de daarvoor bestemde uitsparingen in de carrousel.

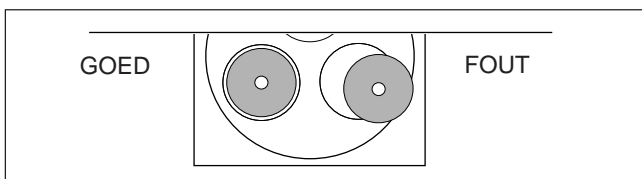

- Plaats een CD-single (8 cm) in de kleine uitsparing van de carrousel.

3 Druk als u een derde CD wilt plaatsen op de toets DISC CHANGE op de eenheid op de toets DISC SKIP op de afstandsbediening.

De carrousel draait éénderde rond.



4 Druk nogmaals op de toets ▲.

De carrousel wordt gesloten.



Over de indicators voor de CD's

Elke indicator komt overeen met een van de uitsparingen in de carrousel.

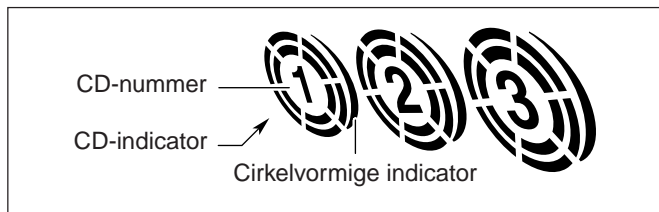

- De cirkelvormige indicator gaat aan zodra er een CD in de overeenkomstige uitsparing van de carrousel wordt aangetroffen.
- De CD-indicator draait rond als de CD in de overeenkomstige uitsparing wordt afgespeeld.
- De CD-indicator gaat uit als de eenheid merkt dat er geen CD in de overeenkomstige uitsparing is geplaatst.

Alle CD's helemaal afspelen (de functie Continuous Play)

Het is mogelijk om CD's doorlopend af te spelen.

1 Plaats de CD's.

2 Druk op de CD-toets (CD1, CD2 of CD3) van de CD die u wilt afspelen.

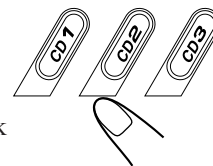

Het afspelen begint bij de eerste track van de CD die u hebt geselecteerd.

Het tracknummer van de CD die wordt afgespeeld knippert. (Er worden niet meer dan 16 tracknummers weergegeven).

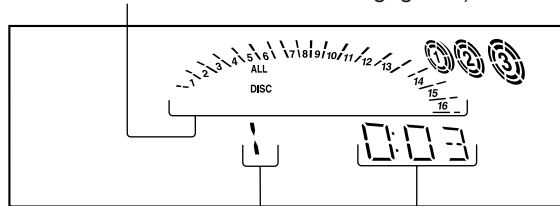

- Als u op de toets CD ►/|| in plaats van op een van de CD-toetsen drukt, wordt begonnen bij een van de CD's in de carrousel.

Als u de eenheid inschakelt, gaat de indicator ALL DISC op de display automatisch aan. Als u niet wilt dat alle CD's worden afgespeeld, moet u de vermelding 1 DISC selecteren door op de toets REPEAT te drukken.

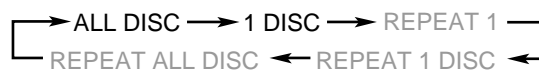

ALL DISC: Met deze instelling worden alle geplaatste CD's afgespeeld.

1 DISC: Met deze instelling wordt er één CD afgespeeld.

Als u het afspelen wilt stoppen, drukt u op de toets ■.

Als u een CD wilt verwijderen, drukt u op de toets ▲.



Volgorde waarin CD's worden afgespeeld (als ALL DISC is geselecteerd)

Wanneer er drie CD's in de carrousel liggen, worden die in een van de onderstaande volgorden afgespeeld:

- Als u op CD1 drukt : CD1 ⇒ CD2 ⇒ CD3. Daarna wordt het afspelen gestaakt.
- Als u op CD2 drukt : CD2 ⇒ CD3 ⇒ CD1. Daarna wordt het afspelen gestaakt.
- Als u op CD3 drukt : CD3 ⇒ CD1 ⇒ CD2. Daarna wordt het afspelen gestaakt.

* Als er slechts 2 CD's zijn geladen, worden die in dezelfde volgorde afgespeeld, maar wordt de lege lade overgeslagen.

Basisbediening van de CD-speler

Tijdens het afspelen van een CD kunnen de volgende bewerkingen worden uitgevoerd.

CD's verwisselen tijdens het afspelen van een andere CD

Druk op de toets DISC CHANGE om de CD uit de carrousel te kunnen nemen. De carrousel komt naar buiten geschoven.

Als er tijdens het afspelen CD's worden verwisseld, stopt het afspelen pas nadat de laatste CD die is verwisseld helemaal is afgespeeld.

Druk als u de carrousel wilt sluiten op de toets DISC CHANGE of op de toets ▲.



Naar een andere CD in de carrousel gaan

Druk op de afstandsbediening op de toets DISC SKIP.



Het afspelen kort onderbreken

Druk op de toets CD ►/II.

Zolang het afspelen is onderbroken, wordt de vermelding "PAUSE" op de display weergegeven.

Als u het afspelen wilt hervatten, drukt u nogmaals op de toets CD ►/II.



Als u een bepaald punt in een track wilt opzoeken

Druk tijdens het afspelen van de CD op de toets ◀◀ of op de toets ▶▶ en houd de toets ingedrukt.

- ◀◀: Achteruit zoeken.
- ▶▶: Vooruit zoeken.

Als u de afstandsbediening gebruikt, moet u de toets ◀◀ of de toets ▶▶ indrukken en ingedrukt houden.

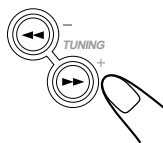

Naar een andere track gaan

Druk voor of tijdens het afspelen van de CD herhaaldelijk op de toets ◀◀ of de toets ▶▶.

- ◀◀: Hiermee gaat u terug naar het begin van de huidige of vorige tracks.
- ▶▶: Hiermee gaat u naar het begin van de volgende of daarop volgende tracks.

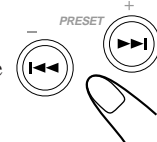

Als u voor of tijdens het afspelen op de eenheid op de toets ◀◀ of ▶▶ drukt en deze ingedrukt houdt.

U kunt voortdurend andere tracks kiezen.

Rechtstreeks naar een andere track gaan met behulp van de cijfertoetsen

Met de cijfertoetsen kunt u voor of tijdens het afspelen direct aangeven welke track u wilt horen.

Bijv.: Druk voor track 5 op de toets met het cijfer 5.

Druk voor track 15 op +10 en daarna op 5.

Druk voor track 20 op +10 en daarna op 10.

Druk voor track 32 drie maal op +10 en daarna op 2.

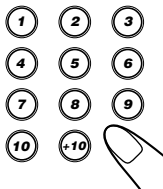

De afspelveelvolgorde van tracks programmeren (de functie Program Play)

Het is mogelijk de volgorde waarin tracks worden afgespeeld te bepalen voordat u met afspelen begint. **Er kunnen maximaal 32 tracks worden geprogrammeerd.**

- Als u een door uzelf samengesteld programma herhaaldelijk wilt afspelen (zie pagina 16), moet u eerst Program Play activeren en daarna op de toets REPEAT drukken.

ALLEEN op de eenheid:

1 Plaats de CD's.

- Als de geselecteerde afspelbron momenteel niet de CD-speler is, moet u eerst op de toets CD ►/II, en daarna op de toets ■ drukken alvorens naar de volgende stap te gaan.

2 Druk op de toets PROGRAM zodat de vermelding "PROGRAM" op de display verschijnt.



Tevens gaat de indicator PRGM (programma) op de display aan.



- Als er een programma in het geheugen ligt opgeslagen, wordt dat programma opgeroepen.

3 Druk op een van de CD-toetsen (CD1, CD2 of CD3) om de CD van uw keuze af te kunnen spelen.

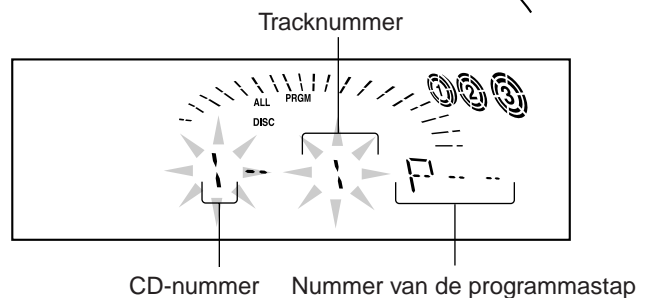
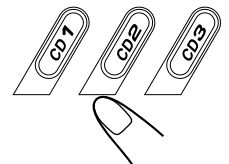

4 Druk op de toets ◀◀ of de toets ▶▶ om het gewenste tracknummer van de CD te selecteren en druk vervolgens op de toets SET.

Elke keer wanneer u een track selecteert en op de toets SET drukt, wordt het geselecteerde tracknummer aan de CD-tracknummers op het display toegevoegd.

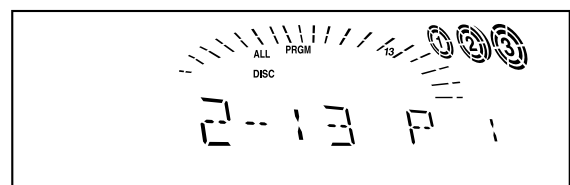
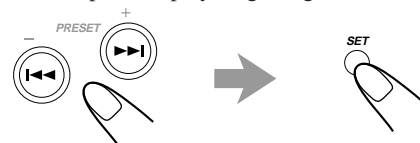



5 Programmeer naar keuze nog andere tracks.

- Als u tracks van dezelfde CD wilt programmeren, herhaalt u stap 4.
- Als u tracks van een andere CD wilt programmeren, herhaalt u stap 3 en 4.

6 Druk op de toets CD ►/II.

De tracks worden afgespeeld in de volgorde waarin u deze hebt geprogrammeerd.



Als u het afspelen wilt stoppen, drukt u op de toets ■.

Als u de programmeerfunctie wilt verlaten, drukt u voor of na het afspelen nogmaals op de toets PROGRAM zodat de eenheid overschakelt naar de reguliere afspeelfunctie (Continuous Play). (Het door u samengestelde programma wordt in het geheugen bewaard tot u de eenheid uitschakelt of het programma uit het geheugen verwijdert).

Het programma aanpassen

Het is mogelijk om voor het afspelen van een programma de geprogrammeerde track die op het display wordt weergegeven uit het programma te wissen.

U doet dit door op de toets CANCEL te drukken.



- Elke keer wanneer u op deze toets drukt, wordt de laatst geprogrammeerde track uit het programma verwijderd.

Als u tijdens het afspelen van het programma een andere track wilt kiezen, moet u op de toets ►►| (of de toets |◀◀) drukken zodat de af te spelen track volgens het programma wordt gewijzigd (een latere track of een eerder track wordt afgespeeld).

Als u voordat u het afspelen van het programma begint tracks aan het programma wilt toevoegen, hoeft u alleen maar de CD-nummers en/of tracknummers te selecteren die u wilt toevoegen. Volg hiertoe stap 3 en 4 van de programmeerprocedure op pagina 15.

Als u het programma voor of tijdens het afspelen van een programma wilt wissen, moet u tweemaal op de toets ■ drukken.

- Het programma wordt ook gewist als u de carousel opent.



Als u een 33e stap probeert te programmeren

De vermelding "FULL" wordt op de display weergegeven.



Als uw programmeerpoging wordt genegeerd

U hebt geprobeerd een track te programmeren van een lege CD-lade of u hebt een tracknummer opgegeven dat niet bestaat. Dergelijke programmeerpogingen worden genegeerd.

Tracks in willekeurige volgorde afspelen (de functie Random Play)

Bij het afspelen van tracks in willekeurige volgorde worden de tracks van de CD in de carousel in een volstrekt willekeurige volgorde ten gehore gebracht.

1 Plaats een CD.

- Als de geselecteerde afspeler momenteel niet de CD-speler is, moet u eerst op de toets CD ►/II, en daarna op de toets ■ drukken alvorens naar de volgende stap te gaan.

2 Druk net zo vaak op de toets RANDOM tot de vermelding "RANDOM" op de display verschijnt.

Tevens gaat de indicator RANDOM op de display aan.



- De tracks worden automatisch in een willekeurige volgorde afgespeeld. Het afspelen in willekeurige volgorde stopt wanneer alle tracks een keer zijn afgespeeld.

Als u het afspelen wilt stoppen, moet u op de toets ■ drukken.

- Het afspelen in willekeurige volgorde stopt ook als u op de toets ▲ drukt.

Als u de functie voor het afspelen in willekeurige volgorde wilt verlaten, moet u tijdens het afspelen nogmaals op de toets RANDOM drukken zodat de eenheid overschakelt naar de reguliere afspeelmodus (Continuous Play).

Als u de afspeelmodus Random Play wilt gebruiken, dient u eerst de afspeelmodus Program Play te verlaten.



Als u op de toets ◀◀ of de toets ►► drukt

Er wordt automatisch een willekeurige andere track geselecteerd.

Tracks of CD's herhaaldelijk afspelen (de functie Repeat Play)

U kunt alle CD's, een heel programma of losse tracks net zo vaak achter elkaar ten gehore brengen als u wilt.

Als u tracks of CD's herhaaldelijk wilt afspelen, moet u voor of tijdens het afspelen op de toets REPEAT drukken.

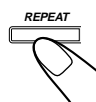

- Elke keer wanneer u op deze toets drukt, verandert de herhaalfunctie die op de display verschijnt, en wel in deze volgorde:



REPEAT 1: Als u deze optie kiest, wordt één track op één CD herhaald.

REPEAT 1 DISC*: Als u deze optie kiest, worden alle tracks van één CD herhaald.

REPEAT ALL DISC: Als u deze optie kiest, worden alle tracks op alle CD's herhaald.

- * De optie REPEAT 1 DISC kan niet worden gekozen in combinatie met Program Play.

Druk als u de herhaalfunctie wilt annuleren, net zo vaak op de toets REPEAT tot de bijbehorende indicator (REPEAT 1, REPEAT 1 DISC of REPEAT ALL DISC) op de display uitgaat.

- De herhaalfunctie (Repeat Play) en de functie voor afspelen in willekeurige volgorde (Random Play) kunnen niet tegelijkertijd worden gebruikt.

De CD-speler vergrendelen (de functie Tray Lock)

Met de vergrendelingsfunctie Tray Lock kunt u voorkomen dat de carousel wordt geopend en er CD's worden uitgenomen.

- Deze bewerking kan alleen aan de voorzijde van de eenheid worden uitgevoerd als de CD-speler als afspeler is geselecteerd.

ALLEEN op de eenheid:

Om te voorkomen dat er CD's worden uitgenomen, moet u op de toets ▲ voor de carousel drukken terwijl u de toets ■ ingedrukt houdt. De vermelding "LOCKED" verschijnt op de display om aan te geven dat de carousel met CD's nu ontoegankelijk is.

Als u de vergrendelingsfunctie wilt opheffen, drukt u nogmaals op de toets ▲ voor de carousel terwijl u de toets ■ ingedrukt houdt. De vermelding "UNLOCKED" verschijnt enige tijd op de display om aan te geven dat de carousel weer toegankelijk is.



Als u probeert de CD's te verwijderen

Op de display verschijnt de vermelding "LOCKED" om aan te geven dat de vergrendelingsfunctie Tray lock actief is.

Cassettes afspelen

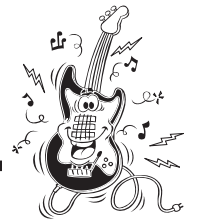

Een cassette afspelen

- 1 Druk op de toets EJECT (▲) van het cassettedeck dat u wilt gebruiken.**

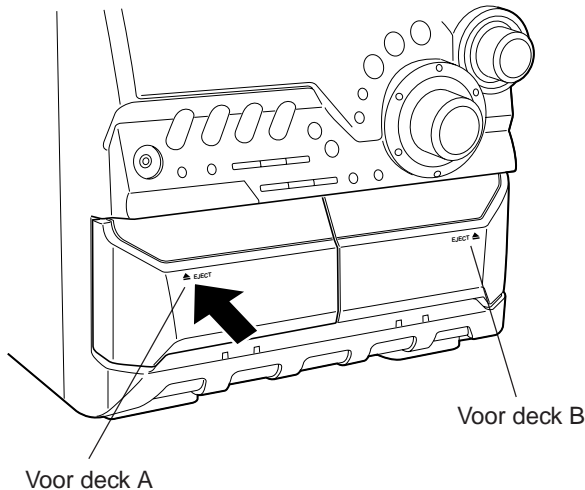

- 2 Plaats een cassette in het cassettedeck. Met het gedeelte waar u de band ziet omlaag.**
 - Het is alleen mogelijk om cassettes van Type 1 af te spelen.

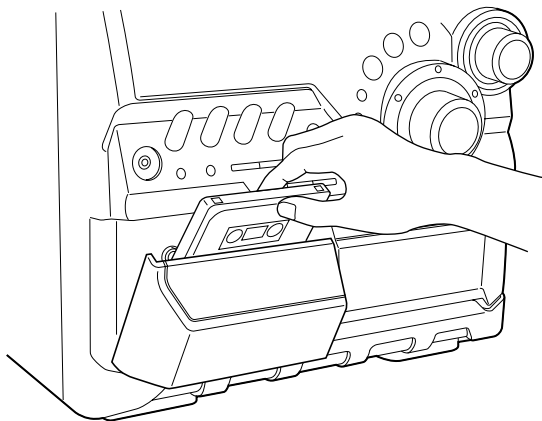

- 3 Sluit het cassettecompartiment voorzichtig.**

Als u in zowel deck A als deck B een cassette hebt geplaatst, wordt het laatste deck waarin u een cassette hebt geplaatst geselecteerd.

Als u het andere deck wilt bedienen, moet u op de toets TAPE A of de toets TAPE B drukken (of op de toets TAPE A/B op de afstandsbediening).

- 4 Druk op de toets TAPE ►.**

De cassette wordt afgespeeld en de indicator voor de cassette die wordt afgespeeld (►) gaat langzaam op de display knipperen.

Als de cassette het einde van de band heeft bereikt, wordt het afspelen automatisch beëindigd.

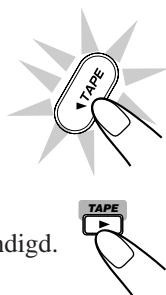

Druk als u het afspelen wilt stoppen op de toets ■.

Druk als u het andere deck wilt bedienen op de toets TAPE A of de toets TAPE B (of op de toets TAPE A/B op de afstandsbediening) en daarna op de toets TAPE ►.

Druk als u de cassette snel vooruit wilt spelen op de toets ►► (of op de toets ►►| op de afstandsbediening). De indicator voor de geselecteerde cassette (►) gaat snel op de display knipperen.

Druk als u de cassette snel terug wilt spelen op de toets ◀◀ (of op de toets |◀◀ op de afstandsbediening). De indicator voor de geselecteerde cassette (◀) gaat snel op de display knipperen.

Druk als u de cassette wilt verwijderen op de toets ▲ EJECT als u de cassette in deck A wilt verwijderen of op de toets EJECT ▲ als u de cassette in deck B wilt verwijderen.

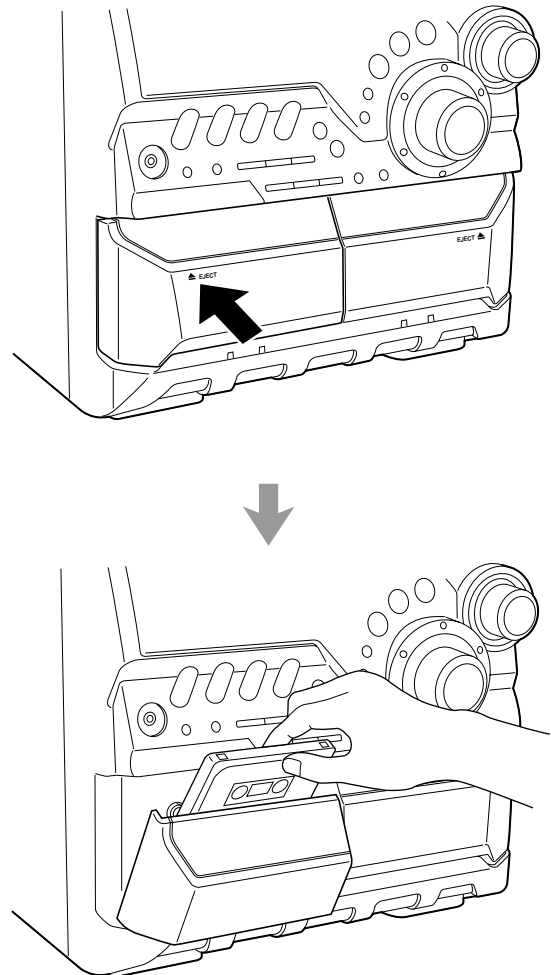

Het gebruik van C-120 of cassettes met een dunnere band wordt afgeraden aangezien de kwaliteit van deze cassettes snel afneemt en de band in veel gevallen vastloopt in het rolmechanisme van het cassettedeck.

BELANGRIJK:

- Het is niet toegestaan opnames te maken van materiaal waarop copyright berust of dit materiaal te beluisteren zonder uitdrukkelijke toestemming van degene bij wie het copyright berust.
- Het opnameniveau wordt automatisch ingesteld. U kunt het volume tijdens het maken van een opname dus niet met de knop VOLUME, SOUND MODE, en ACTIVE BASS EX. LEVEL beïnvloeden. U kunt tijdens het maken van een opname wel het geluid van de geluidsweergave aanpassen, zonder dat dit van invloed is op het geluidsniveau van de opname.
- Tijdens het maken van een opname kunt u via de luidspreker of hoofdtelefoon naar geluidsmodi luisteren, maar het geluid wordt zonder geluidsmodi opgenomen (zie pagina 10).
- Als op opnames die u maakt veel ruis of ander ongewenst geluid voorkomt, kan het zijn dat de eenheid te dicht in de buurt van een TV is opgesteld. Plaats de eenheid in dat geval uit de buurt van de TV.
- Voor het maken van opnames dient u cassettes van Type 1 te gebruiken.

Voorkomen dat u belangrijke opnames per ongeluk wist

Cassettes zijn uitgerust met twee wispreventielipjes, waarmee u belangrijke opnames kunt beveiligen.

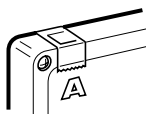

Verwijder het linker lipje gezien van de speelkant van de cassette als er op die kant een opname staat die u niet per ongeluk wilt wissen.

Als u het gat dat ontstaat met plakband afplakt, kunt u weer opnames op de desbetreffende kant van de cassette maken.

De beste geluidskwaliteit voor opnemen en afspelen

De koppen, geleidewielen of pinnen van de cassettedecks trekken vuil aan en dit resulteert in:

- Verminderde geluidskwaliteit
- Onderbroken weergave van geluid
- Wegvallen van het geluid
- Onvolledig wissen
- Problemen met het maken van opnames

De koppen, pinnen en geleidewielen reinigen

Gebruik een wattenstaafje gedrenkt in alcohol.

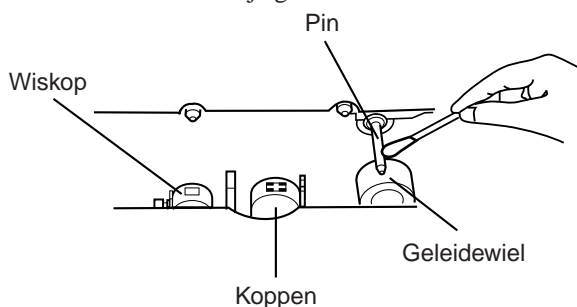

De kop demagnetiseren

Schakel de eenheid uit en gebruik een demagnetisatiecassette (verkrijgbaar bij elektronica- en audiozaken).

Opnames maken op een cassette in deck B

ALLEEN op de eenheid:

1 Druk op de toets EJECT ▲ van deck B.

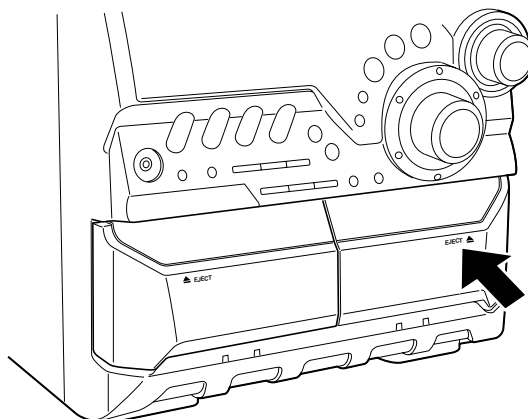

2 Plaats een cassette waarop opnames kunnen worden gemaakt, met het gedeelte waar zich de band bevindt naar beneden, in het deck.

3 Sluit het cassettecompartiment voorzichtig.

4 Start het afspelen van de bron: een FM-zender, MW-zender, LW-zender, de CD-speler of een extern apparaat dat op de ingang AUX IN is aangesloten.

- Als u een cassette wilt kopiëren verwijzen we u naar de paragraaf “Hele cassette kopiëren (dubbing)” op pagina 19.
- Als de CD-speler de afspeelbron is, kunt u ook synchrone opnames maken met behulp van de functie CD Synchro Recording (zie de paragraaf “Synchrone opnames maken (CD Synchro Recording)” op pagina 19).

5 Druk op de toets REC START/STOP.

De indicator REC op de display gaat aan en het opnemen begint.

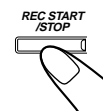

Druk als u het opnemen wilt beëindigen nogmaals op de toets REC START/STOP of druk op de toets ■.

Druk als u de cassette wilt verwijderen op de toets EJECT ▲ van deck B.



Hele cassette kopiëren (dubbing)

ALLEEN op de eenheid:

- 1** Druk op de toets **TAPE** ►, en daarna op de toets ■.

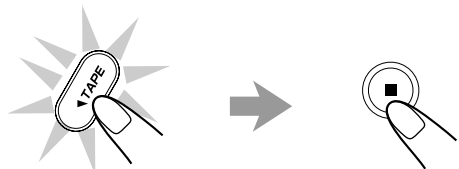

- 2** Plaats de bronncassette in deck A en een cassette die geschikt is voor het maken van opnames in deck B.

- 3** Druk op de toets **DUBBING**.

Het kopiëren begint.
De vermelding "DUBBING" wordt op de display weergegeven en de indicator REC (opnemen) op display gaat aan.

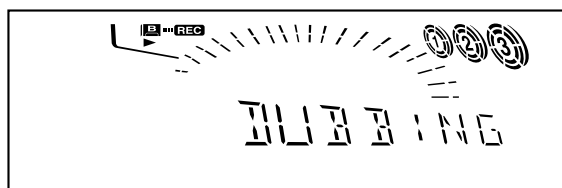
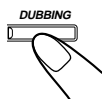

Als u het kopiëren van de cassette wilt beëindigen, drukt u op de toets ■.

Als u de cassettes wilt verwijderen drukt u op de toets ▲ EJECT voor deck A en op de toets EJECT ▲ voor deck B.

Synchrone opnames maken (CD Synchro Recording)

Dit is de meest eenvoudige manier om een CD op cassette op te nemen.

- U kunt de tracks van een CD ook in de volgorde waarin u deze in een door u zelf samengesteld programma hebt geplaatst op cassette opnemen.

ALLEEN op de eenheid:

- 1** Plaats een cassette waarop opnames kunnen worden gemaakt in deck B.
- 2** Plaats een CD in een van de uitsparingen van de carrousel. Let er daarbij op dat de label naar boven wijst.
- 3** Druk op de juiste CD-toets (CD1, CD2 of CD3) om de geplaatste CD te selecteren en druk daarna op de toets ■.

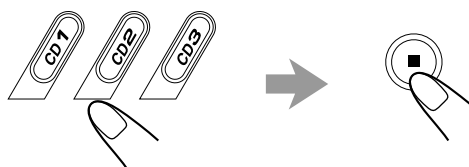

- 4** Druk op de toets **CD REC START**.

De vermelding "CD REC" wordt op de display weergegeven en de indicator REC (opnemen) gaat aan.

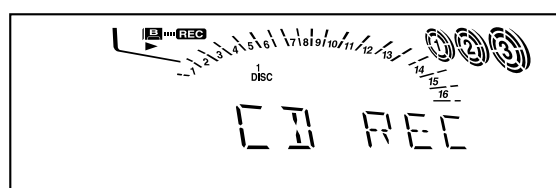
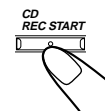

Deck B begint met opnemen en de CD-speler begint met afspelen. Als het opnemen is voltooid, stoppen de CD-speler en deck B.

Als u het maken van de synchrone opname wilt stoppen, drukt u op de toets ■.

Als u de cassette wilt verwijderen, drukt u op de toets EJECT ▲ voor deck B.

Deze eenheid beschikt over drie timers (tijdschakelaars) — de Daily Timer, Recording Timer en Sleep Timer.

U kunt deze timers alleen op betrouwbare wijze gebruiken nadat u de in deze eenheid ingebouwde klok goed hebt ingesteld. (Zie de paragraaf “De klok instellen” op pagina 9).

De Daily Timer instellen

Met deze functie kunt u wakker worden met uw favoriete muziek of radioprogramma. U kunt de Daily Timer te allen tijde instellen, of de eenheid nu is in- of uitgeschakeld.

Hoe de Daily Timer in de praktijk werkt

Als de Daily Timer is ingesteld, schakelt de eenheid zich automatisch op de ingestelde tijd en met het ingestelde volume in en begint de geselecteerde bron te spelen. (De indicator  knippert zolang de timer actief is). Wanneer het tijdstip van uitschakelen is aangebroken, schakelt de eenheid zichzelf automatisch uit (standby). De instellingen van de timer blijven in het geheugen van de eenheid aanwezig tot u deze opnieuw instelt.

- Voor de onderstaande bewerking is een tijdslimiet van kracht. Als u de instelling annuleert nog voordat u de bewerking hebt voltooid, moet u opnieuw bij stap 1 beginnen.
- Als u tijdens het instellen van de timer een fout maakt, moet u op de toets CANCEL drukken. (Dit werkt echter niet in alle gevallen. Als u de fout niet met de toets CANCEL kunt annuleren, moet u herhaaldelijk op de toets CLOCK/TIMER drukken en weer bij stap 1 beginnen).

Voordat u begint...

- *Als u een CD als afspeler wilt gebruiken —*
– Zorg ervoor dat er zich een CD in de uitsparing van de carousel bevindt die overeenkomt met het CD-nummer.
- *Als u een cassette als afspeler wilt gebruiken —*
– Zorg ervoor dat er zich een cassette in het cassettedeck bevindt waarvan de indicator op de display aan is (Deck A of Deck B).
- *Als u een extern apparaat als afspeler wilt gebruiken —*
– Zorg ervoor dat de tijd van de klok op het externe apparaat gelijkloopt met de tijd van deze eenheid.

ALLEEN op de eenheid:

1 Druk net zo vaak op de toets CLOCK/TIMER tot de vermelding “DAILY” op de display wordt weergegeven.

De indicator  gaat aan en de indicator DAILY begint op de display te knipperen.

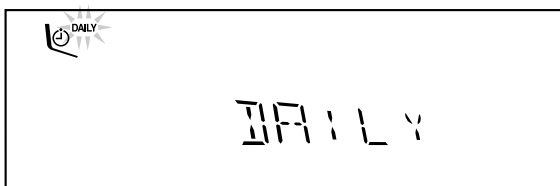

- Elke keer wanneer u op deze toets drukt, verandert de modus van de timer en wel als volgt:

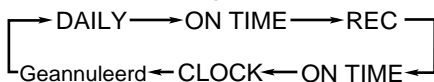





(Zie pagina 9).

2 Druk nogmaals op de toets CLOCK/TIMER.

De vermelding “ON TIME” wordt circa 2 seconden op de display weergegeven. Vervolgens kunt u de inschakeltijd invoeren.





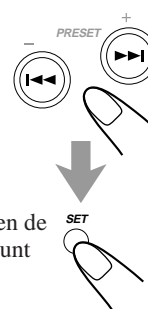

3 Geef het tijdstip op waarop de eenheid moet worden ingeschakeld.

- 1) Druk op de toets  of  om het uur in te stellen. Druk daarna op de toets SET.
- 2) Druk op de toets  of  om de minuut in te stellen. Druk daarna op de toets SET.

Vervolgens wordt gedurende circa 2 seconden de vermelding “OFF TIME” weergegeven. U kunt nu de uitschakeltijd invoeren.



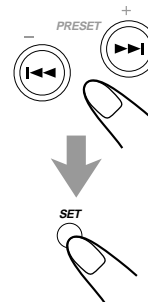

4 Geef het tijdstip op waarop de eenheid moet worden uitgeschakeld (in standby te zetten).

- 1) Druk op de toets  of  om het uur in te stellen. Druk daarna op de toets SET.
- 2) Druk op de toets  of  om de minuut in te stellen. Druk daarna op de toets SET. Vervolgens kunt u de afspeler opgeven.



5 Druk op de toets of de toets om een afspeler te selecteren en druk daarna op de toets SET.

- Elke keer wanneer u op de toets  of de toets  drukt, wordt er een andere afspeler geselecteerd:

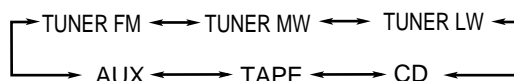

TUNER FM: Hiermee stemt u op een FM-voorkeuzender af.
→ Ga naar stap 6.

TUNER MW: Hiermee stemt u op een MW-voorkeuzender af.
→ Ga naar stap 6.

TUNER LW: Hiermee stemt u op een LW-voorkeuzender af.
→ Ga naar stap 6.

CD: Hiermee speelt u een CD vanaf de eerste track af.
→ Ga naar stap 7.

TAPE: Hiermee speelt u een cassette in deck A of B af.
→ Ga naar stap 7.

AUX: Hiermee speelt u het externe apparaat af.
→ Ga naar stap 7.

6 Selecteer het nummer van een voorkeuzender.

Druk op de toets ◀◀ of de toets ▶▶ om een voorkeuzender te selecteren en druk daarna op de toets SET.

U kunt nu het gewenste volume opgeven.

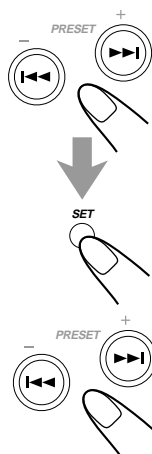

7 Druk op de toets ◀◀ of de toets ▶▶ om het volumeniveau in te stellen.

- U kunt een van de volgende instellingen voor het volume selecteren: VOL MIN, VOL 1 — VOL 30 en VOL MAX.

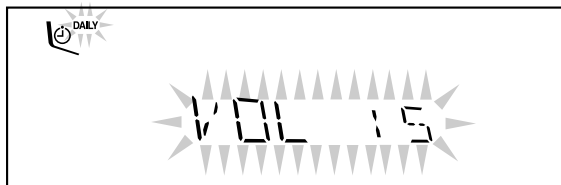

8 Druk op de toets SET om het instellen van de Daily timer te voltooien.

De indicator DAILY stopt met knipperen en blijft nu continu branden. De door u opgegeven instellingen worden een voor een op de display bevestigd.

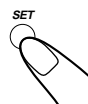

9 Druk op de toets ⏻/I STANDBY/ON om de eenheid uit te schakelen (in standby te zetten) als u de timer hebt ingesteld terwijl de eenheid was ingeschakeld.

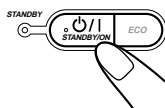

Als de eenheid al in ingeschakeld als de inschakeltijd aanbreekt

De Daily timer werkt niet.

De Daily Timer in- of uitschakelen nadat de instellingen zijn opgegeven

- 1 Druk net zo vaak op de toets CLOCK/TIMER tot de vermelding "DAILY" op de display wordt weergegeven.



- 2 Druk als u de Daily Timer wilt uitschakelen op de toets CANCEL.

De indicator DAILY op de display gaat uit (de vermelding "OFF" wordt enige tijd weergegeven). De Daily Timer wordt geannuleerd, maar de instelling voor de timer blijft in het geheugen bewaard.



Druk als u de Daily Timer wilt inschakelen op de toets SET.

De indicator DAILY op de display gaat aan. De door u opgegeven instellingen worden een voor een ter bevestiging op de display weergegeven.

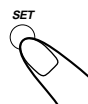

De Recording Timer instellen

Met deze timer kunt u automatisch een opname van een radio-uitzending op een cassette maken. De Recording Timer kan worden ingesteld wanneer de eenheid is ingeschakeld of uitgeschakeld.

Hoe de Recording Timer in de praktijk werkt

Als de Recording Timer is ingesteld, schakelt de eenheid zich automatisch op de ingestelde tijd en met het volume "VOL MIN" in en wordt van de geselecteerde bron opgenomen. (De indicator ⏻ knippert zolang de timer actief is). Wanneer het tijdstip van uitschakelen is aangebroken, schakelt de eenheid zichzelf automatisch uit (standby).

De instellingen van de timer blijven in het geheugen van de eenheid aanwezig tot u deze opnieuw instelt.

- Voor de onderstaande bewerking is een tijdslimiet van kracht. Als u de instelling annuleert nog voordat u de bewerking hebt voltooid, moet u opnieuw bij stap 1 beginnen.
- Als u tijdens het instellen van de timer een fout maakt, moet u op de toets CANCEL drukken. (Dit werkt echter niet in alle gevallen. Als u de fout niet met de toets CANCEL kunt annuleren, moet u herhaaldelijk op de toets CLOCK/TIMER drukken en weer bij stap 1 beginnen).

ALLEEN op de eenheid:

- 1 Plaats een cassette waarop opnames kunnen worden gemaakt in deck B.

- 2 Druk net zo vaak op de toets CLOCK/TIMER tot de vermelding "REC" op de display wordt weergegeven.



De indicator ⏻ gaat aan en de indicator REC begint op de display te knipperen.



- Elke keer wanneer u op deze toets drukt, verandert de modus van de timer en wel als volgt:

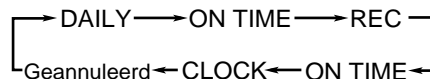

(Zie pagina 9).

- 3 Druk nogmaals op de toets CLOCK/TIMER.

De vermelding "ON TIME" wordt circa 2 seconden op de display weergegeven. Vervolgens kunt u de inschakeltijd invoeren.





4 Geef het tijdstip op waarop de eenheid moet worden ingeschakeld.

- 1) Druk op de toets |◀◀ of ▶▶| om het uur in te stellen. Druk daarna op de toets SET.
- 2) Druk op de toets |◀◀ of ▶▶| om de minuut in te stellen. Druk daarna op de toets SET. Vervolgens wordt gedurende circa 2 seconden de vermelding "OFF TIME" weergegeven. u kunt nu de uitschakeltijd invoeren.

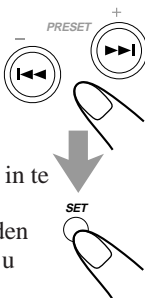

5 Geef het tijdstip op waarop de eenheid moet worden uitgeschakeld (in standby te zetten).

- 1) Druk op de toets |◀◀ of ▶▶| om het uur in te stellen. Druk daarna op de toets SET.
- 2) Druk op de toets |◀◀ of ▶▶| om de minuut in te stellen. Druk daarna op de toets SET. Vervolgens kunt u de voorkeuzender opgeven.

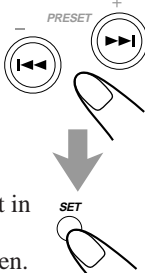

6 Selecteer een voorkeuzender.

- 1) Druk op de toets |◀◀ of de toets ▶▶| om de gewenste omroepband te selecteren ("TUNER FM", "TUNER MW" of "TUNER LW") en druk daarna op de toets SET.
- 2) Druk op de toets |◀◀ of de toets ▶▶| om het nummer van de voorkeuzender te selecteren. Druk daarna op de toets SET. De indicator REC stopt met knipperen en blijft continu branden. De door u opgegeven instellingen worden ter bevestiging een voor een op de display weergegeven.

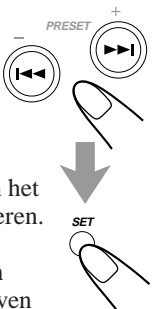

7 Druk op de toets /I STANDBY/ON om de eenheid uit te schakelen (in standby te zetten) als u de timer hebt ingesteld terwijl de eenheid was ingeschakeld.

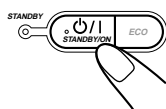

Als u tijdens het maken van een opname naar een andere afspeler wilt luisteren

U moet het opnemen beëindigen. Druk hiertoe op de toets REC START/STOP of . Het is niet mogelijk een andere afspeler te beluisteren zonder het opnemen te beëindigen.

De Recording Timer in- of uitschakelen nadat de instellingen zijn opgegeven

- 1 Druk net zo vaak op de toets  tot de vermelding "REC" op de display wordt weergegeven.



- 2 Druk als u de Recording Timer wilt uitschakelen op de toets . De indicator REC op de display gaat uit (de vermelding "OFF" wordt enige tijd weergegeven). De Recording Timer wordt geannuleerd, maar de instelling voor de timer blijft in het geheugen bewaard.



Druk als u de Recording Timer wilt inschakelen op de toets .

De indicator REC op de display gaat aan. De door u opgegeven instellingen worden een voor een ter bevestiging op de display weergegeven.

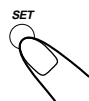

De Sleep Timer instellen

Met deze timer kunt u in slaap vallen met uw favoriete muziek. De Sleep Timer kan worden ingesteld wanneer de eenheid aanstaat.

Hoe de Sleep Timer in de praktijk werkt

De eenheid wordt automatisch uitgeschakeld nadat er een bepaalde periode is verstreken.

ALLEEN op de afstandsbediening:

1 Druk op de toets SLEEP.

De tijdsduur tot de uitschakeltijd wordt weergegeven en de indicator SLEEP begint op de display te knipperen.



- Elke keer wanneer u op deze toets drukt, verschijnt er een andere tijdsduur op de display en wel in deze volgorde:

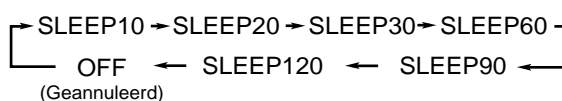

2 Wacht na het instellen van de tijdsduur ongeveer 5 seconden.

De indicator SLEEP stopt met knipperen en is nu continu aan.

Als u wilt weten hoeveel tijd er nog resteert tot de eenheid wordt uitgeschakeld, moet u eenmaal op de toets SLEEP drukken. Gedurende ongeveer 5 seconden kunt u zien over hoeveel minuten de eenheid door deze functie wordt uitgeschakeld.

Als u de uitschakeltijd wilt wijzigen, drukt u net zo vaak op de toets SLEEP tot de gewenste tijdsduur verschijnt.

Als u de instelling wilt annuleren, drukt u net zo vaak op de toets SLEEP tot de vermelding "OFF" op de display verschijnt en de indicator SLEEP op de display uitgaat.

- De functie Sleep Timer wordt ook uitgeschakeld als u de eenheid zelf uitschakelt.

Prioriteiten van de timers

Aangezien elke timer onafhankelijk van elke andere timer kan worden ingesteld, zult u zich misschien afvragen wat er gebeurt als de instellingen elkaar overlappen. De timers hebben in verschillende omstandigheden verschillende prioriteiten. Hieronder volgen enkele voorbeelden.

- De Recording Timer gaat voor de Daily Timer.

Als de Daily Timer is ingesteld om te worden geactiveerd wanneer de Recording Timer al actief is, zal de Daily Timer helemaal niet worden geactiveerd.

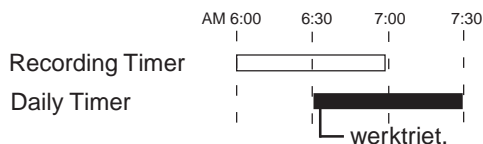

- Als de Sleep Timer is ingesteld om te worden geactiveerd wanneer er al een andere timer actief is (de Daily Timer of de Recording Timer), gaat de timer met de vroegste uitschakeltijd voor.

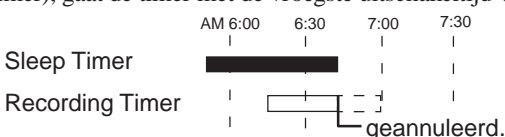

Als u de Recording timer en de Sleep timer zodanig hebt ingesteld dat deze op hetzelfde tijdstip actief worden, moet u goed letten op de uitschakeltijd.

Onderhoud



De eenheid functioneert het beste wanneer u zowel uw geluidsdragers (CD's, cassettes) als apparatuur goed onderhoudt.

CD's



- Neem de CD uit de doos door de CD bij de randen vast te pakken en met de wijsvinger op het gat in het midden van de CD te drukken.
- Raak het zilverkleurige oppervlak van de CD niet met de vingers aan. Let erop dat u de CD niet buigt.
- Plaats de CD na gebruik weer terug in de doos of hoes om beschadiging en kromtrekken te voorkomen.

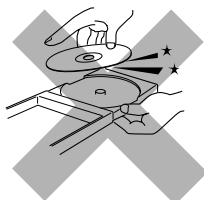

- Let erop dat u geen krassen op het oppervlak van de CD maakt als u de CD weer in de doos plaatst.
- Voorkom dat de CD wordt blootgesteld aan direct zonlicht, extreme temperatuurschommelingen en vocht.

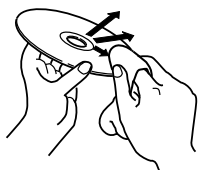

De CD reinigen

Als een CD niet schoon is, moet u die met een zachte doek reinigen. Beweeg de doek vanuit het midden van de CD naar de rand.



Gebruik **GEEN** oplosmiddelen zoals reinigers voor grammofoonplaten, een spuitbus met oplosmiddelen, of terpentijn om de CD schoon te maken.

Cassettes

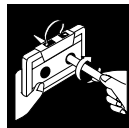

- Als de band los in de cassette zit, kunt u het losse gedeelte met behulp van een pen die u in een van de wieltjes steekt voorzichtig oprollen.
- Een losse band kan snel beschadigd raken, beschadigingen veroorzaken, of vastlopen.



- Raak de band van de cassette nooit met de vingers aan.



- Bewaar cassettes niet op de volgende plaatsen:
 - In een stoffige omgeving
 - In direct zonlicht of in een warme omgeving
 - In een vochtige omgeving
 - In de buurt van een magneet

Problemen oplossen



Mocht er zich een probleem met de eenheid voordoen, dan raden wij u aan eerst deze lijst met bekende problemen en oplossingen door te lopen alvorens contact op te nemen met de leverancier.

Als u het probleem niet kunt verhelpen aan de hand van de tips die onderstaand worden gegeven, of als de eenheid fysieke schade heeft opgelopen, raden we u aan contact op te nemen met een erkende reparateur, zoals uw leverancier.

Probleem	Oorzaak	Oplossing
De demonstratie op de display kan niet worden geannuleerd.	U hebt geprobeerd de demonstratie met behulp van andere toetsen te beëindigen.	Druk op DEMO op de eenheid (zie pagina 8).
Geen geluid.	De aansluitingen zitten los of zijn verkeerd tot stand gebracht.	Controleer alle aansluitingen en verbeter deze (zie pagina 6 – 8).
Uitzending is moeilijk te volgen vanwege ongewenst geluid.	<ul style="list-style-type: none">• Antenne is losgeraakt.• De AM (MW/LW) -raamantenne staat te dicht op de eenheid.• De FM-antenne is niet voldoende uitgestrekt of opgehangen.	<ul style="list-style-type: none">• Sluit de antenne aan zodat deze niet los kan schieten.• Plaats de AM (MW/LW) -raamantenne ergens anders of draai de antenne enigszins.• Hang de FM-antenne op een plaats op waar de beste ontvangst wordt verkregen.
Geluid van de CD wordt onderbroken.	De CD is beschadigd of vuil.	Maak de CD schoon of vervang de CD (zie pagina 23).
De carrousel gaat niet open of dicht.	<ul style="list-style-type: none">• De stekker zit niet in het stopcontact.• De carrousel is vergrendeld.	<ul style="list-style-type: none">• Plaats de stekker in het stopcontact.• Hef de vergrendeling van de carrousel op (zie pagina 16).
De CD speelt niet.	De CD is ondersteboven geplaatst.	Draai de CD om.
De cassettecompartimenten kunnen niet open.	De stekker is tijdens het afspelen van de cassette uit het stopcontact verwijderd.	Steek de stekker in het stopcontact.
Kan geen opnames maken.	De wisprevenstielipjes zijn van de cassette verwijderd.	Plak de opening op de cassette met plakband af.
Geen enkele functie lijkt te werken.	De microprocessor in de eenheid werkt niet vanwege elektrische storingen van buitenaf.	Trek de stekker van de netspanningskabel uit het stopcontact en steek de stekker vervolgens opnieuw in het stopcontact.
De afstandsbediening doet het niet.	<ul style="list-style-type: none">• Het pad tussen de afstandsbediening en de sensor op de eenheid is geblokkeerd.• De batterijen zijn (bijna) leeg.	<ul style="list-style-type: none">• Verplaats het voorwerp dat de rechte lijn onderbreekt.• Vervang de batterijen.

Aanvullende informatie



Beschrijving van de PTY-codes:

NEWS:	Nieuws.
AFFAIRS:	Een programma over een actueel onderwerp, achtergronden bij het nieuws, een debat, of commentaar.
INFO:	Informatief programma in de breedste zin van het woord.
SPORT:	Sportprogramma in de breedste zin van het woord.
EDUCATE:	Educatief programma.
DRAMA:	Hoorspelen en feuilletons.
CULTURE:	Cultureel programma, op regionaal of nationaal niveau, en betrekking hebbend op taal, theater, etc.
SCIENCE:	Programma over wetenschap en technologie.
VARIED:	Gevarieerd programma, zoals quizzen, spelletjes en interviews.
POP M:	Moderne, populaire muziek.
ROCK M:	Rock-muziek.
M.O.R. M:	Eigentijdse muziek die als easy-listening kan worden getypeerd.
LIGHT M:	Instrumentele muziek, vocale muziek en koren.
CLASSICS:	Klassieke muziek, orkesten, symfonieën, kamermuziek, aan.
OTHER M:	Muziek die niet in een van de muziekcategorieën past.
WEATHER:	Weersvoorzichten.

FINANCE:	Beursberichten, informatie over handel en nijverheid, financiële analyses, aan.
CHILDREN:	Programma's voor een jeugdig publiek.
SOCIAL A:	Programma's over sociale wetenschappen, geschiedenis, geografie, psychologie en de maatschappij.
RELIGION:	Godsdienstig programma.
PHONE IN:	Een programma waarin luisteraars hun mening kunnen geven, hetzij telefonisch, hetzij in een panel.
TRAVEL:	Verkeersinformatie en toeristische informatie.
LEISURE:	Programma's over vrijetijdsbesteding.
JAZZ:	Jazz-muziek.
COUNTRY:	Country-muziek.
NATIONAL:	Populaire muziek uit het land of de streek in de taal van het land.
OLDIES:	Muziek uit de categorie "goud van oud".
FOLK M:	Muziek die zijn oorsprong vindt in de muzikale cultuur van een bepaald land.
DOCUMENT:	Documentaire over een actueel onderwerp, onderzoeksjournalistiek.

Bepaalde FM-stations hanteren mogelijk een enigszins afwijkende classificatie van de PTY-codes.

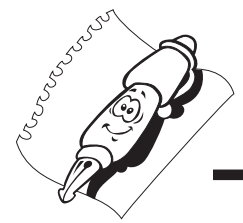

Versterker — CA-MXK5R

Uitgangsvermogen (IEC268-3/DIN)

65 W per kanaal, min. RMS, beide kanalen aangestuurd met 6 Ω bij 1 kHz, en een totale harmonische vervorming van niet meer dan 10%.

Gevoeligheid/impedantie audio-input (bij 1 kHz)

AUX: 530 mV/50 k Ω

Digitale output: DIGITAL OUT (OPTICAL)

Signaalgolflengte: 660 nm

Output-niveau: -21 dBm tot -15 dBm

Impedantie luidsprekers: 6 Ω — 16 Ω

Tuner

FM-tuner afstembereik: 87,50 MHz — 108,00 MHz

AM-tuner afstembereik:

Middengolf (MW): 522 kHz — 1 629 kHz

Lange golf (LW): 144 kHz — 288 kHz

CD-speler

Capaciteit van de CD-speler: 3 CD's

Dynamisch bereik: 85 dB

Signaal/ruis-verhouding: 85 dB

Cassettedeck

Frequentierespons

Normal (Type I): 50 Hz — 14 000 Hz

Wow en flutter

0,15% (WRMS)

Algemeen

Vereist vermogen: AC 230 V \sim , 50 Hz

Verbruik: 120 W (bij normaal gebruik)

17 W (in standby)

3,5 W (in eco-modus)

Afmetingen (ong.): 270 mm x 317 mm x 447 mm (L/H/D)

Gewicht (ong.): 8,6 kg

Meegeleverde accessoires

Zie pagina 6.

Ontwerp en specificaties kunnen zonder voorafgaande aankondiging worden gewijzigd.



JVC INSTRUCTIONS

SPEAKER SYSTEM

SP-MXK5R

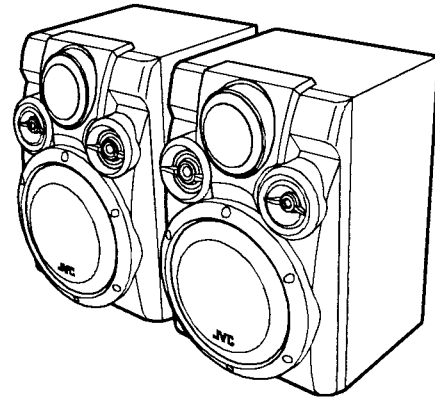
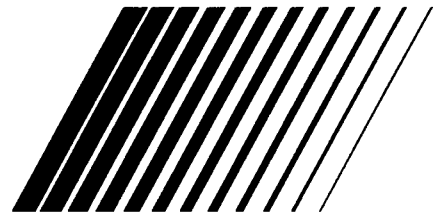

BEDIENUNGSANLEITUNG: LAUTSPRECHERSYSTEM
MANUEL D'INSTRUCTIONS: SYSTEME DES ENCEINTES
GEBRUIKSAANWIJZING: LUIDSPREKERSYSTEEM
MANUAL DE INSTRUCCIONES: SISTEMA DE ALTAVOCES
ISTRUZIONI: SISTEMA DI ALTOPARLANTI
BRUKSANVISNING: HÖGTALARSYSTEM
KÄYTTÖOHJE: KAIUTINJÄRJESTELMÄ
VEJLEDNING: HØJTTALERSYSTEM
HASZNÁLATI ÚTMUTATÓ: HANGSZÓRÓ RENDSZER
INSTRUKCJA UŻYTKOWANIA: ZESTAW GŁOŚNIKOWY
NÁVOD K OBSLUZE: REPRODUKTOROVÁ SOUSTAVA

Thank you for purchasing JVC speakers.

Before you begin using them, please read the instructions carefully to be sure you get the best possible performance. If you have any questions, consult your JVC dealer.

Vielen Dank für den Kauf dieser JVC-Lautsprecher.

Lesen Sie bitte diese Bedienungsanleitung vor Ingebrauchnahme sorgfältig durch, um stets optimale Ergebnisse zu erzielen. Wenden Sie sich bei etwaigen Fragen bitte an Ihren JVC Händler.

Nous vous remercions pour l'achat de ces enceintes JVC.

Avant de les utiliser, lire ces instructions avec attention pour en obtenir les meilleures performances possibles. En cas de questions, consulter votre revendeur JVC.

Dank u voor de aanschaf van deze JVC luidsprekers.

Lees alvorens over te gaan tot aansluiten, deze gebruiksaanwijzing door zodat u de best mogelijke prestaties zult verkrijgen. Neem contact op met de JVC dealer indien u vragen heeft.

Le estamos muy agradecidos por haber adquirido estos altavoces de JVC.

Antes de utilizarlos, sírvase leer las instrucciones detenidamente a fin de obtener el mejor rendimiento posible. Si tienen alguna pregunta, acuda a su agente de JVC.

Grazie per aver acquistato questi altoparlanti della JVC.

Prima di cominciare l'uso degli altoparlanti, leggete attentamente le istruzioni per assicurare le migliori prestazioni. Qualora sorgessero dei dubbi, rivolgetevi al vostro rivenditore JVC.

Tack för ditt val av dessa JVC-högtalare.

Innan du kopplar in högtalarna i din ljudanläggning bör du för att få maximala prestanda från högtalarna läsa igenom bruksanvisningen noggrant. Kontakta din JVC-återförsäljare om du har frågor eller känner dig osäker.

Kiitos siitä että päädyit valinnassasi JVC-kaiuttimiin.

Ennen kuin alat käyttää niitä, lue käyttöohje huolellisesti, jotta ne toimisivat parhaalla mahdollisella tavalla. Jos Sinulla on kysyttävää ota yhteyts JVC-edustajaan.

Tak for købet af JVC-højttalere.

Gennemlæs venligst vejledningen omhyggeligt før de tages i brug, så De kan opnå den bedst mulige ydelse. Forhør hos Deres JVC forhandler hvis De har nogen spørgsmål.

Köszönjük, hogy a JVC hangszóró rendszerét választotta. Annak érdekében, hogy a hangszóró rendszer a legjobb teljesítményt nyújtsa Önnek, használat előtt kérjük figyelmesen olvassa el ezt a használati útmutatót. Ha bármilyen kérdése van, forduljon a legközelebbi JVC márkakereskedőhöz.

Dziękujemy za wybranie zestawu głośnikowego firmy JVC.

Przed rozpoczęciem użytkowania zestawu głośnikowego prosimy o dokładne zapoznanie się z treścią niniejszej instrukcji użytkowania, aby uzyskać jak najlepszą pracę głośników. W przypadku jakichkolwiek zapytań, prosimy o skonsultowanie się z najbliższym dealerm firmy JVC.

Děkujeme Vám, že jste si zakoupili reproduktory JVC.

Dříve než je začnete používat, přečtěte si prosím pečlivě návod k obsluze, abyste dosáhli co nejlepší možné funkce. Jestliže máte další otázky, spojte se s svým prodejcem JVC.

— SAFETY INSTRUCTIONS —

“SOME DOS AND DON'TS ON THE SAFE USE OF EQUIPMENT”

This equipment has been designed and manufactured to meet international safety standards but, like any electrical equipment, care must be taken if you are to obtain the best results and safety is to be assured.

Do read the operating instructions before you attempt to use the equipment.

Do ensure that all electrical connections (including the mains plug, extension leads and interconnections between pieces of equipment) are properly made and in accordance with the manufacturer's instructions. Switch off and withdraw the mains plug when making or changing connections.

Do consult your dealer if you are ever in doubt about the installation, operation or safety of your equipment.

Do be careful with glass panels or doors on equipment.

DON'T continue to operate the equipment if you are in any doubt about it working normally, or if it is damaged in any way — switch off, withdraw the mains plug and consult your dealer.

DON'T remove any fixed cover as this may expose dangerous voltages.

DON'T leave equipment switched on when it is unattended unless it is specifically stated that it is designed for unattended operation or has a standby mode.

Switch off using the switch on the equipment and make sure that your family know how to do this.

Special arrangements may need to be made for infirm or handi-capped people.

DON'T use equipment such as personal stereos or radios so that you are distracted from the requirements of traffic safety. It is illegal to watch television whilst driving.

DON'T listen to headphones at high volume as such use can permanently damage your hearing.

DON'T obstruct the ventilation of the equipment, for example with curtains or soft furnishing.

Overheating will cause damage and shorten the life of the equipment.

DON'T use makeshift stands and NEVER fix legs with wood screws — to ensure complete safety always fit the manufacturer's approved stand or legs with the fixings provided according to the instructions.

DON'T allow electrical equipment to be exposed to rain or moisture.

ABOVE ALL

— NEVER let anyone, especially children, push anything into holes, slots or any other opening in the case.

— this could result in a fatal electrical shock;

— NEVER guess or take chances with electrical equipment of any kind

— it is better to be safe than sorry!

Connection
Anschluß
Raccordement
Aansluiting
Conexión
Collegamento

Ansluiting
Liitântä
Tiilslutning
Csatlakoztatás
Połączenia
Zapojení

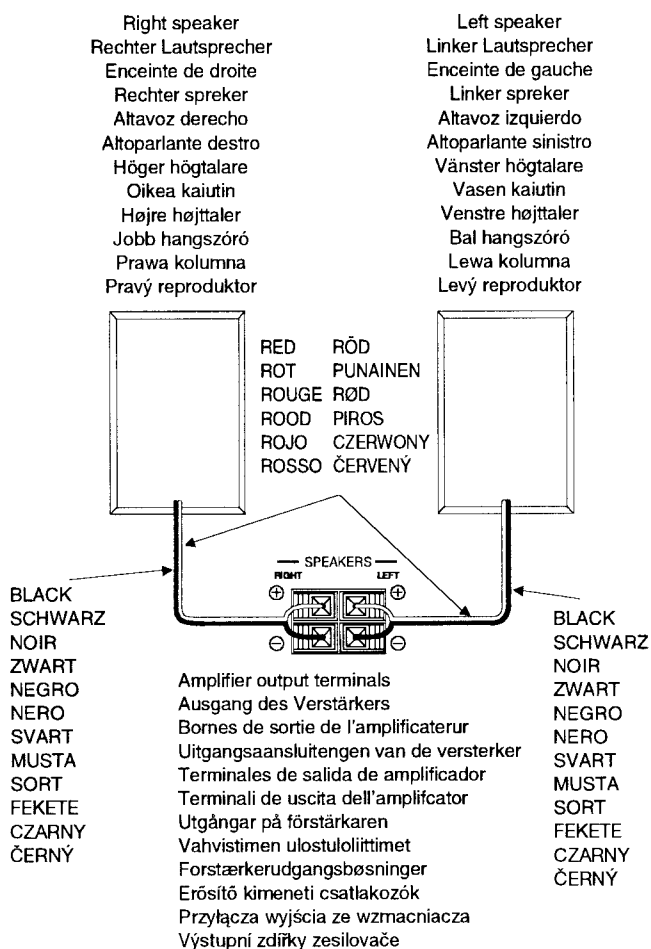

CONNECTION

- DO NOT use other amplifier to operate this speaker system except for CA-MXK5R.
- Turn off power to the whole system before connecting the speakers to the amplifier.
- The maximum power handling capacity of the SP-MXK5R is 90 W. Excessive input will result in abnormal noise and possible damage. In cases where the signals described below are applied to the speakers, even if the signals are below the maximum allowable input, they may cause an overload and burn the wiring of the speakers. Be sure to lower the amplifier volume beforehand.
 - 1) Noise during FM tuning.
 - 2) High level signals containing high frequency components produced by a tape deck in the fast forward mode.
 - 3) Click noise produced when turning power of other components on and off.
 - 4) Click noise produced when connecting or disconnecting cords with the power on.
 - 5) Click noise produced when the cartridge is replaced with the power on.
 - 6) Click noise produced when operating amplifier switches.
 - 7) Continuous high frequency oscillation or high pitch electronically produced musical instrument sound.
 - 8) Howling when using a microphones.

SPECIFICATIONS

Type	: 3-way 3-speaker Bass-Reflex Type
Speakers:	
Woofer	: 13.5 cm (5-3/8 in.) cone × 1
Midrange	: 5.0 cm (2 in.) cone × 1
Tweeter	: 2.0 cm (13/16 in.) dome × 1
Power Handling Capacity	: 90 W
Impedance	: 6 Ω
Frequency Range	: 45 Hz — 20 000 Hz
Sound Pressure Level	: 82 dB/W·m
Dimensions (W × H × D)	: 215 mm × 323 mm × 242 mm (8-1/2 in. × 12-3/4 in. × 9-9/16 in.)
Mass	: 3.3 kg (7.3 lbs) each

Design and specifications subject to change without notice.

ANSCHLUSS

- Verwenden Sie zum Betrieb dieses Lautsprechersystems keinen anderen Verstärker, ausgenommen CA-MXK5R.
- Schalten Sie vor dem Anschluß der Lautsprecher an den Verstärker die Spannungsversorgung des gesamten Systems aus.
- Die maximale Belastbarkeit von SP-MXK5R ist 90 W. Eine Überlastung führt zu Verzerrungen und möglicherweise zu Beschädigungen. Signale der unten beschriebenen Art können, auch wenn sie unter dem maximal zulässigen Eingang liegen, eine Überlastung verursachen und die Lautsprecherwicklungen durchbrennen. Verringern Sie vorher die Lautstärke des Verstärkers.
 - 1) Geräusche beim Einstellen von UKW-Sendern.
 - 2) Hochpegelige Signale mit Hochfrequenz-Anteilen, die von Tonbanddecks beim Schnellvorspulen erzeugt werden.
 - 3) Klickgeräusche, wenn die Spannungsversorgung anderer Komponenten ein- und ausgeschaltet wird.
 - 4) Klickgeräusche, wenn Kabel angeschlossen oder abgetrennt werden, während die Spannungsversorgung eingeschaltet ist.
 - 5) Klickgeräusche, wenn der Tonabnehmer des Plattenspielers ausgewechselt wird, während die Spannungsversorgung eingeschaltet ist.
 - 6) Klickgeräusche, die beim Betätigen von Schaltern des Verstärkers erzeugt werden.
 - 7) Ständige Hochfrequenzschwingungen oder elektronisch erzeugte Töne von Musikinstrumenten mit hohen Tönhöhen.
 - 8) Rückkopplungen von Mikrofonen.

TECHNISCHE DATEN

Typ	: 3-Weg, 3-Lautsprecher-Baßreflexbox
Lautsprecher:	
Tieftöner	: 13,5 cm Konus x 1
Mittbereich	: 5,0 cm Konus x 1
Hochtöner	: 2,0 cm Aufgekelcht x 1
Belastbarkeit	: 90 W
Impedanz	: 6 Ω
Frequenzbereich	: 45 Hz — 20 000 Hz
Schalldruckpegel	: 82 dB/W·m
Abmessungen (B x H x T)	: 215 mm x 323 mm x 242 mm
Gewicht	: Je 3,3 kg

Technische Änderungen vorbehalten.

RACCORDEMENT

- NE PAS utiliser d'autre amplificateur que le CA-MXK5R pour faire fonctionner les enceintes.
- Mettre hors circuit tout le système avant de raccorder les enceintes à l'amplificateur.
- La puissance maximale admissible du SP-MXK5R est de 90 W. En dépassant la puissance admissible, cela provoquera des bruits anormaux et détériorera les enceintes. Au cas où les signaux décrits ci-dessous sont envoyés aux enceintes, et même si ces signaux sont inférieurs à la puissance d'entrée maximum admissible, ils risquent de provoquer une surcharge ou même un incendie. S'assurer de bien diminuer le volume sonore de l'amplificateur.
 - 1) Parasites durant une syntonisation FM.
 - 2) Signaux de niveau élevé contenant des composants à haute fréquence, comme ceux générés par une platine d'enregistrement en mode avance rapide.
 - 3) Cliquetis se produisant lorsque d'autres appareils sont mis en ou hors circuit.
 - 4) Cliquetis se produisant lorsque des appareils sont branchés ou dé-branchés alors que leur alimentation est en circuit.
 - 5) Cliquetis se produisant lorsque la cellule d'une platine tourne-disque est changée alors que l'alimentation est en circuit.
 - 6) Cliquetis se produisant lorsque les commandes de l'amplificateur sont manipulées.
 - 7) Oscillations continues à haute fréquence ou sons très aigus provenant d'instruments de musique électroniques.
 - 8) Hurllements dus à l'utilisation de micros.

CARACTÉRISTIQUES

Type	: Enceinte 3 voies, 3 haut-parleurs type à réflexion des basses
Haut-parleurs:	
Graves	: conique de 13,5 cm x 1
Médium	: conique de 5,0 cm x 1
Aigus	: dôme de 2,0 cm x 1
Puissance maximale admissible	: 90 W
Impédance	: 6 Ω
Bande passante	: 45 Hz — 20 000 Hz
Pression sonore	: 82 dB/W·m
Dimensions (L x H x P)	: 215 mm x 323 mm x 242 mm
Masse	: 3,3 kg chaque

Présentation et caractéristiques modifiables sans préavis.

AANSLUITINGEN

- Gebruik GEEN andere versterker dan de CA-MXK5R om dit luidsprekersysteem aan te sturen.
- Schakel de spanning van alle aangesloten componenten uit alvorens de luidsprekers met de versterker te verbinden.
- Het maximale vermogen van de SP-MXK5R is 90 W. Te hoge ingang kan in abnormale geluidsreproductie en in beschadigingen resulteren. Overbelasting en verbranding van de bedrading kan worden veroorzaakt, wanneer de hieronder beschreven signalen naar de luidsprekers worden gevoed, zelfs wanneer de signalen onder het maximaal toegestane ingangsvermogen zijn. Verminder eerst het volume van de versterker.
 - 1) Ruis, zoals dit optreedt tijdens afstemming op een FM-zender.
 - 2) Hoogfrequentie signalen van een hoog niveau, zoals die tijdens het vooruitspoelen van een tapedeck worden geproduceerd.
 - 3) Klikkende geluiden, die worden veroorzaakt door het in- en uitschakelen van de netspanning van andere componenten.
 - 4) Klikkende geluiden, zoals die worden geproduceerd bij het tot stand brengen of verbreken van aansluitingen terwijl de netspanning is ingeschakeld.
 - 5) Klikkende geluiden, zoals die optreden bij het vervangen van het element van een draaitafel terwijl de netspanning is ingeschakeld.
 - 6) Klikkende geluiden, zoals die worden geproduceerd door bediening van de schakelaars van de versterker.
 - 7) Voortdurende hoogfrequentie-oscillatie, of hoogtonige, elektronisch geproduceerde geluiden van muziekinstrumenten.
 - 8) Rondzingend geluid bij gebruik van microfoons.

TECHNISCHE GEGEVENS

Type	: 3-weg 3-luidsprekers bass reflex
Luidsprekers:	
Woofers	: 13,5 cm kegeltype x 1
Midrange	: 5,0 cm kegeltype x 1
Tweeter	: 2,0 cm kople x 1
Maximale vermogen	: 90 W
Impedantie	: 6 Ω
Frekwentiebereik	: 45 Hz — 20 000 Hz
Geluidsdruk niveau	: 82 dB/W-m
Afmetingen (B x H x D)	: 215 mm x 323 mm x 242 mm
Gewicht	: Elk 3,3 kg

Veranderingen in technische gegevens en ontwerp onder voorbehoud.

CONEXIÓN

- NO utilice ningún otro amplificador para operar este sistema de altavoces excepto CA-MXK5R.
- Desactive la alimentación de todo el sistema antes de conectar los altavoces al amplificador.
- La capacidad máxima de potencia del SP-MXK5R es de 90 W. Uná entrada excesiva resultará en ruido anormal y posibles daños. En casos donde las señales descritas más abajo se apliquen a los altavoces, aunque las mismas resulten menores que la entrada máxima permisible, pueden causar una sobrecarga y quemar el cableado de los altavoces. Asegúrese de disminuir el volumen del amplificador con anterioridad.
 - 1) Ruido durante la sintonía en FM.
 - 2) Señales de alto nivel que contengan componentes de alta frecuencia producidos por un magnetófono en el modo de avance rápido.
 - 3) Ruidos de conmutación provocados al encender y apagar otros componentes.
 - 4) Ruido de conmutación al conectar o desconectar cables con los componentes encendidos.
 - 5) Ruido de conmutación cuando se reemplaza la cápsula con los componentes encendidos.
 - 6) Ruido de conmutación provocados por la operación de los selectores del amplificador.
 - 7) Continua oscilación de alta frecuencia o de sonidos de tonos altos provocados por instrumentos electrónicos.
 - 8) Aullidos a utilizar micrófonos.

ESPECIFICACIONES

Tipo	: Reflex bajo con 3-altavoces y 3 vías
Altavoces:	
De graves	: Tipo cónico de 13,5 cm x 1
De Medios	: Tipo cónico de 5,0 cm x 1
De agudos	: Tipo duomo de 2,0 cm x 1
Capacidad de potencia	: 90 W
Impedancia	: 6 Ω
Gama de frecuencias	: 45 Hz — 20 000 Hz
Nivel de presión acústica	: 82 dB/W-m
Dimensiones (An x Al x Prf)	: 215 mm x 323 mm x 242 mm
Peso	: 3,3 kg cada uno

El diseño y las especificaciones están sujetos a cambio sin aviso.

COLLEGAMENTO

- NON usare un amplificatore diverso dal modello CA-MXK5R per utilizzare questo sistema di altoparlanti.
- Spegnete la corrente dell'intero sistema prima di collegare gli altoparlanti all'amplificatore.
- La potenza massima che può essere sopportata è 90 W nel caso del modello SP-MXK5R. Un ingresso eccessivo causerà un suono anormale e possibili danni. Nel caso in cui i segnali descritti qui sotto vengono applicati agli altoparlanti, possono causare un sovraccarico e bruciare il cablaggio degli altoparlanti, anche se i segnali siano al di sotto dell'ingresso massimo ammesso. Assicuratevi di diminuire il livello del volume dell'altoparlante prima di procedere.

- 1) Generazione di rumore durante la sintonizzazione FM.
- 2) Segnali di alto livello che contengono dei componenti ad alta frequenza riprodotti da una piastra a cassette nel modo di avanzamento rapido.
- 3) Si sentirà uno scatto quando accendete o spegnete la corrente degli altri componenti.
- 4) Si sentirà uno scatto quando collegate o scollegate i cavi con la corrente accesa.
- 5) Si sentirà uno scatto quando viene sostituita la cartuccia con la corrente accesa.
- 6) Si sentirà uno scatto quando vengono usati gli interruttori dell'amplificatore.
- 7) Oscillazione continua ad alta frequenza o suoni acuti da strumenti musicali elettronici.
- 8) Ululato quando usate i microfoni.

SPECIFICAZIONI

Tipo	: Reflex basso con 3-altoparlanti e 3 vie
Altoparlanti:	
Woofer	: Cono da 13,5 cm x 1
Midrange	: Cono da 5,0 cm x 1
Tweeter	: Cupola da 2,0 cm x 1
Capacità di potenza	: 90 W
Impedenza	: 6 Ω
Gamma di frequenza	: 45 Hz — 20 000 Hz
Livello di pressione sonora	: 82 dB/W·m
Dimensioni (L x A x P)	: 215 mm x 323 mm x 242 mm
Massa	: 3,3 kg ciascuno

Il disegno e le specifiche sono soggetti a cambiamenti senza preavviso.

ANSLUTNING

- Använd INTE någon annan förstärkare än CA-MXK5R till att driva detta högtalarsystem med.
- Slå av strömmen i alla apparater i ljudanläggningen innan högtalarna ansluts till förstärkaren.
- Maximal effekthanteringskapacitet för SP-MXK5R är 90 W. Brus uppstår i ljudet och högtalarna kan skadas om de matas med för hög effekt. I situationerna som beskrivs nedan kan högtalarna också överbelastas och kabeltråden inne i högtalarna brännas sönder, fastän högtalarnas effekt inte har överskridits. Sänk därför ljudstyrkan på förhand.
 - 1) Brus under inställning av FM-radiostationer.
 - 2) Starka, högfrekventa signaler från ett kassettdäck under snabbspolning framåt.
 - 3) Ljudbangar som uppstår när andra apparater i anläggningen slås till och från.
 - 4) Skrapljud som uppstår när anslutningskablar ansluts eller kopplas från medan strömmen är på.
 - 5) Skrapljud som uppstår när pickupelementet på en skivspelare byts medan strömmen är på.
 - 6) Ljudbangar som uppstår när du använder förstärkarens omkopplare.
 - 7) Kontinuerliga, högfrekvenssvängningar eller högfrekvent ljud från elektroniska musikinstrument.
 - 8) Akustisk återkoppling (tjutande ljud) vid bruk av mikrofoner.

TEKNISKA DATA

Typ	: 3-vägs, 3-elements basreflexhögtalare
Högtalarelement:	
Bas	: 13,5 cm kon x 1
Mellanregisten	: 5,0 cm kon x 1
Diskantelement	: 2,0 cm dome x 1
Effekthanteringskapacitet	: 90 W
Impedans	: 6 Ω
Frekvensomfång	: 45 Hz — 20 000 Hz
Ljudtrycksnivå	: 82 dB/W·m
Yttermått (B x H x D)	: 215 mm x 323 mm x 242 mm
Vikt	: 3,3kg perst.

Rätt till ändringar av utförande och specifikationer förbehålles utan föregående meddelande.

LIITÄNTÄ

- ÄLÄ käytä muuta vahvistinta tämän kaiutinjärjestelmän käyttöön paitsi mallille CA-MXK5R.
- Katkaise koko järjestelmän virta ennen kuin suoritat liitännät kaiuttimista vahvistimeen.
- Mallin SP-MXK5R suurin tehonkäsittelykyky on 90 W. Liiallinen antoteho aiheuttaa epänormaalia kohinaa ja jopa vahinkoa. Tapauksissa, missä kaiuttimet joutuvat alla kuvattujen signaalien kohteeksi, vaikka signaalit olisivat alle sallitun maksimi antotehon, ne saattavat aiheuttaa ylikuormitusta ja polttaa kaiuttimien johdot. Vähennä siis vahvistimen äänenvoimakkuutta jo ennalta.
 - 1) Kohinaa FM-virityksen aikana.
 - 2) Kasettidekistä eteenpäinkelauksen aikana muodostuneet vahvat, korkeataajuuksisia komponentteja sisältävät signaalit.
 - 3) Klik-ääni, joka syntyy silloin kun toisten osien virta kytketään ja katkaistaan.
 - 4) Klik-ääni, joka syntyy silloin kun kytketään tai irrotetaan johtoja virran ollessa päällä.
 - 5) Klik-ääni, joka syntyy silloin kun vaihdetaan hylsy virran ollessa päällä.
 - 6) Klik-ääni, joka syntyy silloin kun käytetään vahvistimen kytkimiä.
 - 7) Jatkuva korkea värähtely tai elektronisesti tuotettu korkea soittimen ääni.
 - 8) Ulinaa mikrofonina käytettäessä.

TEKNISET TIEDOT

Tyyppi	: 3-tie, 3 kaiuttimen bassorefleksi
Kaiuttimet:	
Basso	: 13,5 cm karitomuotoinen x 1
Keskikaiutin	: 5,0 cm karitomuotoinen x 1
Diskantti	: 2,0 cm karitomuotoinen x 1
Enimmäisteho	: 90 W
Impedanssi	: 6 Ω
Taajuusala	: 45 Hz — 20 000 Hz
Äänenpainetaso	: 82 dB/W·m
Mitat (L x K x S)	: 215 mm x 323 mm x 242 mm
Paino	: 3,3 kg perst.

Oikeudet muutoksiin pidätetään.

TILSLUTNING

- Anvend IKKE anden forstærker end CA-MXK5R til drift af dette højttalersystem.
- Sluk for strømmen til hele systemet før højttalerne forbindes til forstærkeren.
- Den maksimale effektbehandlingskapacitet for SP-MXK5R er 90 W. For kraftigt indgangssignal vil resultere i unormal støj og muligvis beskadigelse. I tilfælde hvor højttalerne udsættes for signalerne beskrevet nedenfor, kan der forekomme overbelastning og overbrænding af ledningerne i højttalerne selv om signalstyrken er under den maksimale tilladte værdi. Husk derfor at sænke højttalerlydstyrken i forvejen.
 - 1) Støj under FM-afstemning.
 - 2) Signaler med høje niveauer der indeholder højfrekvente komponenter dannet af en båndoptager der er indstillet til hurtig fremspoling.
 - 3) Klikstøj dannet når der tændes eller slukkes for strømmen til andre komponenter.
 - 4) Klikstøj der dannes når ledninger tilsluttes eller tages ud af forbindelse mens der er tændt for strømmen.
 - 5) Klikstøj der dannes når pickuppen udskiftes mens der er tændt for strømmen.
 - 6) Klikstøj der dannes når forstærkerens omskiftere betjenes.
 - 7) Fortsat høj frekvenssvingning, eller en højlyd dannet af et elektronisk instrument.
 - 8) Hyletoner når der anvendes en mikrofon.

SPECIFIKATIONER

Type	: 3-vejs basrefleks-højttaler med 3-elementer
Højttalere:	
Bashøjttaler	: 13,5 cm membran x 1
Mellemtonehøjttaler	: 5,0 cm membran x 1
Diskantenhed	: 2,0 cm dome x 1
Belastningskapacitet	: 90 W
Impedans	: 6 Ω
Frekvensområde	: 45 Hz — 20 000 Hz
Lydtryknsniveau	: 82 dB/W·m
Mål (B x H x D)	: 215 mm x 323 mm x 242 mm
Vægt	: 3,3 kg hver

Design og specifikationer kan blive ændret uden varsel.

CSATLAKOZTATÁS

- A CA-MXK5R erősítőn kívül NE használjon más típusú erősítőt a hangsugárzó rendszerszerhez.
- Mielőtt a rendszert csatlakoztatná az erősítőhöz, kapcsoljon ki minden berendezést.
- Az SP-MXK5R maximális bemenő teljesítménye: fő hangsugárzó - 90W. A maximálisnál nagyobb bemeneti jel abnormális zajjelenséget és a rendszer károsodását okozhatja. Ha az alább leírt karakterisztikájú jelek érik a hangsugárzókat, azok még abban az esetben is túlterhelést és a hangsugárzók tekerccselésének károsodását okozhatják, ha teljesítményük az engedélyezett bemeneti szint alatt van. Ezt megelőzően feltétlenül csökkentse az erősítő hangerejét.
 - 1) FM (URH) hangolás alatti zaj.
 - 2) A magnódeck gyors előretekerccselés során keletkező, magas frekvenciájú komponenseket tartalmazó intenzív jelek.
 - 3) Egyéb berendezés be és kikapcsolásakor keletkező kattánójaj.
 - 4) Bekapcsolt üzemiállapotban a tápkábel össze és szétcsatlakoztatásakor keletkező kattánójaj.
 - 5) Bekapcsolt üzemiállapotban történő patroncsere során keletkező
 - 6) Az erősítő kapcsolóinak használatakor keletkező kattánójaj.
 - 7) Elektromos hangszer által keltett folyamatos, magas frekvenciájú rezgésű vagy magas tónusú hang.
 - 8) Mikrofon használatakor keletkező füttyülő zaj.

MŰSZAKI ADATOK

Típus	: 3-utas, 3-hangsugárzós, basszreflex típus
Hangsugárzók:	
Mélyszugárzó	: 13,5 cm kónuszos x 1
Középsávú	: 5,0 cm kónuszos x 1
Magassugárzó	: 2,0 cm kónuszos x 1
Bemenő teljesítmény	: 90 W
Impedancia	: 6 Ω
Frekvenciatartomány	: 45 Hz — 20 000 Hz
Hangnyomásszint	: 82 dB/W·m
Méret (szélesség x magasság x mélység)	: 215 mm x 323 mm x 242 mm
Tömeg	: 3,3 kg/db

A formaterv és a műszaki adatok változtatásának joga – minden külön értesítés nélkül – fenntartva.

PODŁĄCZENIE

- NIE podłączać niniejszych kolumn głośnikowych do wzmacniaczy innych niż model CA-MXK5R.
- Przed podłączeniem kolumn do wzmacniacza najpierw wyłączyć sieć całego zestawu.
- Maksymalna moc zestawu SP-MXK5R wynosi: 90 W dla głównego głośnika. Podawanie większego niż dopuszczalny sygnału na wejściu wywoła zakłócenia w emitowanym dźwięku oraz może spowodować uszkodzenie głośników. W przypadku jeżeli na wejściu podane zostaną opisane poniżej sygnały, mogą one spowodować przeciążenie głośników oraz przepalenie przewodów głośników, nawet jeżeli poziom sygnału będzie poniżej maksymalnie dopuszczalnego poziomu. Pamiętać o zmniejszeniu poziomu głośności regulatorem na wzmacniaczu przed użyciem głośników.
 - 1) Szumy w czasie dostrajania pasma FM.
 - 2) Sygnały o wysokim poziomie charakteryzujące się wysokimi częstotliwościami wytworzonymi przez magnetofon kasetowy w czasie przewijania taśmy do przodu.
 - 3) Trzaski pojawiające się w czasie włączania i wyłączenia sieci innych elementów zestawu.
 - 4) Trzaski pojawiające się w czasie podłączania lub odłączania przewodów, kiedy sieć jest włączona.
 - 5) Trzaski pojawiające się w czasie wymiany wkładki gramofonowej, kiedy sieć jest włączona.
 - 6) Trzaski pojawiające się w czasie przełączania włączonego wzmacniacza.
 - 7) Długotrwałe oscylujące wysokie częstotliwości lub inne dźwięki wysokiej częstotliwości elektronicznie syntezowane przez instrument muzyczny.
 - 8) Gwizdy w czasie używania mikrofonu.

DANE TECHNICZNE

Typ	: 3-drożny 3-głośnikowy Bass-Reflex
Głośniki:	
Niskotonowy	: stożkowy o śr. 13,5 cm x 1
Midrange	: stożkowy o śr. 5,0 cm x 1
Wysokotonowy	: stożkowy o śr. 2,0 cm x 1
Maksymalna moc	: 90 W
Impedancja	: 6 Ω
Zakres częstotliwości	: 45 Hz — 20 000 Hz
Poziom ciśnienia akustycznego	: 82 dB/W·m
Wymiary (Szer. x Wys. x Głęb.)	: 215 mm x 323 mm x 242 mm
Masa	: 3,3 kg jedna sztuka

Wygląd zewnętrzny oraz dane techniczne urządzenia mogą ulec zmianie bez uprzedzenia.

ZAPOJENÍ

- **NEPOUŽÍVEJTE** jiný zesilovač pro napájení této reproduktorové soustavy než CA-MXK5R.
- Vypojte napájení celé soustavy před zapojením reproduktorů k zesilovači.
- Maximální kapacita zpracování příkonu pro SP-MXK5R: pro hlavní reproduktor je 90 W. Nadměrný vstupní příkon způsobí abnormální zkreslení a možné poškození. V případech, kdy signály popsané níže jsou přivedeny do reproduktorů, a to i tehdy, jestliže jsou signály slabší než maximální povolený vstup, mohou způsobit přetížení a spálení vedení v reproduktorech. Dbejte na snížení hlasitosti zesilovače předem.
 - 1) Šum během FM ladění.
 - 2) Signály vysoké úrovně obsahující vysokofrekvenční komponenty vytvořené magnetofonem při rychlém převijení vpřed.
 - 3) Zvuk lupnutí vytvořený během zapínání a vypínání ostatních komponentů.
 - 4) Zvuk lupnutí vytvořený během zapojování nebo rozpojování šňůr na zapnutém přístroji.
 - 5) Zvuk lupnutí vytvořený při výměně zásobníku na zapnutém přístroji.
 - 6) Zvuk lupnutí vytvořený při obsluze přepínačů zesilovače.
 - 7) Spojitý vysokofrekvenční oscilační nebo vysokotónový zvuk elektronicky vytvořený hudebním nástrojem.
 - 8) Houkání při použití mikrofonů.

TECHNICKÁ SPECIFIKACE

Typ	: 3-pásmový 3-reproduktorový basreflexový typ
Reproduktory soustavy:	
Hlubkový	: 13,5 cm kuželový x 1
Modrý	: 5,0 cm kuželový x 1
Výškový reproduktor	: 2,0 cm kuželový x 1
Kapacita zpracovatelného příkonu	: 90 W
Impedance	: 6 Ω
Frekvenční rozsah	: 45 Hz — 20 000 Hz
Hladina zvukového tlaku	: 82 dB/W.m
Rozměry (Š x V x H)	: 215 mm x 323 mm x 242 mm
Hmotnost	: 3,3 kg každý

Vzhled a specifikace podléhají změnám bez předchozího upozornění.